

# THERMOROSSI

*Fire Lovers*

## SERIE FREE LINE

ITA - MANUALE DI INSTALLAZIONE, USO E MANUTENZIONE.

FRA - MANUEL D'INSTALLATION, D'UTILISATION ET ENTRETIEN.

ENG - INSTALLATION, USE AND MAINTENANCE GUIDE.

DEU - INSTALLATIONS, BETRIEBS UND WARTUNGSANLEITUNG.

ESP - MANUAL DE INSTALACIÓN USO Y MANTENIMIENTO.

NL - HANDLEIDING VOOR INSTALLATIE, GEBRUIK EN ONDERHOUD.



ITA - Informazioni importanti per la sicurezza ed il corretto funzionamento.

FRA - A lire impérativement ! Informations importantes pour la sécurité et le bon fonctionnement.

ENG - Must read! Important information for safety and correct operation.

DEU - Unbedingt lesen! Wichtige Informationen zur Sicherheit und zum sicheren Betrieb.

ESP - ¡Leer! Informaciones importantes para la seguridad y el correcto funcionamiento.

NL - Belangrijke informatie voor de veiligheid en de correcte werking



## ÍNDICE

<b>1 – INTRODUCCIÓN.....</b>	<b>8</b>
<b>2 – CARACTERÍSTICAS TÉCNICAS .....</b>	<b>10</b>
<b>3 – DESCRIPCIONES GENERALES .....</b>	<b>14</b>
<b>4 – INSTALACIÓN.....</b>	<b>16</b>
<b>5 – REVESTIMIENTOS.....</b>	<b>18</b>
<b>6 – USO DEL APARATO.....</b>	<b>18</b>
<b>7 – LIMPIEZA Y MANTENIMIENTO .....</b>	<b>22</b>
<b>8 – CONDUCTO DE SALIDA DE HUMOS.....</b>	<b>25</b>
<b>9 – ANOMALÍAS, CAUSAS Y SOLUCIONES .....</b>	<b>27</b>
<b>10 – CONDICIONES DE GARANTÍA.....</b>	<b>28</b>

## EU Declaration of Conformity (DoC) / Declaración UE de conformidad (DoC)

<b>Company name:</b> <b>Empresa:</b>	<b>THERMOROSSI S.P.A.</b>	<b>Postal address:</b> <b>Dirección:</b>	<b>VIA GRUMOLO, N.º 4</b>
Postcode and city: Código postal y ciudad:	<b>36011 ARSIERO (VI)</b>	Telephone number: Número de teléfono:	<b>+39 0445/741310</b>
E-mail address: Dirección de correo electrónico:	<b>INFO@THERMOROSSI.IT</b>		

declare that the DoC is issued under our sole responsibility and belongs to the following product:  
expone que la declaración se emite bajo su responsabilidad y se refiere al siguiente producto:

<b>Apparatus model / Product:</b> <b>Descripción del producto:</b>	Estufa de leña Wood stove	<b>Trademark:</b> <b>Marca:</b>	<b>THERMOROSSI</b>
<b>Models:</b> <b>Modelos:</b>	<b>SOFIA EVO6</b> <b>AGNESE EVO6</b> <b>ILARIA EVO6</b> <b>VITTORIA EVO6</b> <b>ANNA EVO6</b> <b>FILÒ EVO6</b> <b>AGORÀ EVO6</b>		

Se han aplicado las siguientes normas armonizadas y especificaciones técnicas:  
The following harmonised standards and/or technical specifications have been applied:

Commission Regulation (EU) 2015/1185

Arsiero, 19/01/2026

Firma/Sign.

  
THERMOROSSI S.P.A.  
Un Administratore

## SERIE FREELINE

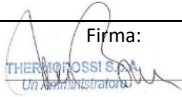
<b>THERMOROSSI</b> <small>The Boss</small> <b>DECLARACIÓN DE PRESTACIONES EN ACUERDO CON EL REGLAMENTO (UE) 305/2011</b>		n°A161
1 - Código único de identificación del producto-tipo:	SOFIA EVO6	
2 - Modelo, lote, serie (art. 11, apartado 4):	SOFIA EVO6	
3 - Usos previstos del producto de construcción, de conformidad con la especificación técnica armonizada correspondiente:	Aparato de calefacción para uso residencial, diseñado para operación sin circuito hidráulico, alimentado mediante combustión de leños de madera.	
4 - Nombre registrado y dirección del fabricante (art. 11, apartado 5):	THERMOROSSI S.P.A. Via Grumolo, n° 4 36011 Arsiero (VI) Tel.0445/741310	
5 - Nombre y dirección del representante autorizado (artículo 12, apartado 2):	-	
6 - Sistema de evaluación y verificación de la constancia del rendimiento del producto de construcción contemplado en el anexo V:	Sistema 3 y 4	
7 - Laboratorio notificado:	Kiwa Italia S.p.a. N° 0476	
Especificación técnica armonizada:	EN 16510-2-1	
Número del informe de ensayo según el sistema 3:	0476-AoP-CPR-5014281	
8 - Rendimiento declarado:		
<b>Características esenciales</b>		<b>Prestación</b>
Resistencia al fuego:	A1	
Distancias mínimas de seguridad con respecto a materiales combustibles en mm:		
Parte posterior / Lateral / Parte frontal / Techo / Suelo:	200 / 200 / 2000 / 750 / 100	
Riesgo de fuga de combustible:	Conforme	
Temperatura superficial:	Conforme	
Seguridad eléctrica:	Conforme	
Accesibilidad y limpieza:	Conforme	
<b>Emisiones de productos de combustión:</b>		
a potencia nominal / a potencia reducida (mg/m3 al 13 % de O2):	342 / -	
Presión máxima de funcionamiento: kPa(Bar)	N.A.	
Temperatura de los humos a potencia nominal (°C):	174	
Resistencia mecánica (para soportar la chimenea):	Conforme	
Potencia térmica nominal (kW):	7,5	
Potencia térmica rendida en ambiente (kW):	7,5	
Potencia térmica cedida al agua (kW):	-	
Rendimiento a potencia nominal (%):	90	
Rendimiento a potencia reducida (%):	-	
9 - Las prestaciones del producto mencionado en los puntos 1 y 2 son conformes a las prestaciones declaradas en el punto 8.		
La presente declaración de prestaciones se emite bajo la exclusiva responsabilidad del fabricante mencionado en el punto 4.		
Arsiero, 19/01/2026	Firma: 	

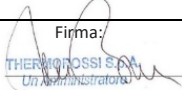
<b>THERMOROSSI</b> <small>The Boss</small> <b>DECLARACIÓN DE PRESTACIONES EN ACUERDO CON EL REGLAMENTO (UE) 305/2011</b>		n°A162
1 - Código único de identificación del producto-tipo:	AGNESE EVO6	
2 - Modelo, lote, serie (art. 11, apartado 4):	AGNESE EVO6	
3 - Usos previstos del producto de construcción, de conformidad con la especificación técnica armonizada correspondiente:	Aparato de calefacción para uso residencial, diseñado para operación sin circuito hidráulico, alimentado mediante combustión de leños de madera.	
4 - Nombre registrado y dirección del fabricante (art. 11, apartado 5):	THERMOROSSI S.P.A. Via Grumolo, n° 4 36011 Arsiero (VI) Tel.0445/741310	
5 - Nombre y dirección del representante autorizado (artículo 12, apartado 2):	-	
6 - Sistema de evaluación y verificación de la constancia del rendimiento del producto de construcción contemplado en el anexo V:	Sistema 3 y 4	
7 - Laboratorio notificado:	Kiwa Italia S.p.a. N° 0476	
Especificación técnica armonizada:	EN 16510-2-1	
Número del informe de ensayo según el sistema 3:	0476-AoP-CPR-5014281	
8 - Rendimiento declarado:		
<b>Características esenciales</b>		<b>Prestación</b>
Resistencia al fuego:	A1	
Distancias mínimas de seguridad con respecto a materiales combustibles en mm:		
Parte posterior / Lateral / Parte frontal / Techo / Suelo:	200 / 200 / 2000 / 750 / 100	
Riesgo de fuga de combustible:	Conforme	
Temperatura superficial:	Conforme	
Seguridad eléctrica:	Conforme	
Accesibilidad y limpieza:	Conforme	
<b>Emisiones de productos de combustión:</b>		
a potencia nominal / a potencia reducida (mg/m3 al 13 % de O2):	342 / -	
Presión máxima de funcionamiento: kPa(Bar)	N.A.	
Temperatura de los humos a potencia nominal (°C):	174	
Resistencia mecánica (para soportar la chimenea):	Conforme	
Potencia térmica nominal (kW):	7,5	
Potencia térmica rendida en ambiente (kW):	7,5	
Potencia térmica cedida al agua (kW):	-	
Rendimiento a potencia nominal (%):	90	
Rendimiento a potencia reducida (%):	-	
9 - Las prestaciones del producto mencionado en los puntos 1 y 2 son conformes a las prestaciones declaradas en el punto 8.		
La presente declaración de prestaciones se emite bajo la exclusiva responsabilidad del fabricante mencionado en el punto 4.		
Arsiero, 19/01/2026	Firma: 	

<b>THERMOROSSI</b> <small>Fire Lovers</small>	<b>DECLARACIÓN DE PRESTACIONES EN ACUERDO CON EL REGLAMENTO (UE) 305/2011</b>	n°A163
1 - Código único de identificación del producto-tipo:		ILARIA EVO6
2 - Modelo, lote, serie (art. 11, apartado 4):		ILARIA EVO6
3 - Usos previstos del producto de construcción, de conformidad con la especificación técnica armonizada correspondiente:		Aparato de calefacción para uso residencial, diseñado para operación sin circuito hidráulico, alimentado mediante combustión de leños de madera.
4 - Nombre registrado y dirección del fabricante (art. 11, apartado 5):		THERMOROSSI S.P.A. Via Grumolo, n° 4 36011 Arsiero (VI) Tel.0445/741310
5 - Nombre y dirección del representante autorizado (artículo 12, apartado 2):		-
6 - Sistema de evaluación y verificación de la constancia del rendimiento del producto de construcción contemplado en el anexo V:		Sistema 3 y 4
7 - Laboratorio notificado:		Kiwa Italia S.p.a. N° 0476
Especificación técnica armonizada:		EN 16510-2-1
Número del informe de ensayo según el sistema 3:		0476-AoP-CPR-5014281
8 - Rendimiento declarado:		
<b>Características esenciales</b>		<b>Prestación</b>
Resistencia al fuego:		A1
Distancias mínimas de seguridad con respecto a materiales combustibles en mm:		
Parte posterior / Lateral / Parte frontal / Techo / Suelo:		200 / 200 / 2000 / 750 / 100
Riesgo de fuga de combustible:		Conforme
Temperatura superficial:		Conforme
Seguridad eléctrica:		Conforme
Accesibilidad y limpieza:		Conforme
<b>Emisiones de productos de combustión:</b>		
a potencia nominal / a potencia reducida (mg/m3 al 13 % de O2):		460 / -
Presión máxima de funcionamiento: kPa(Bar)		N.A.
Temperatura de los humos a potencia nominal (°C):		231
Resistencia mecánica (para soportar la chimenea):		Conforme
Potencia térmica nominal (kW):		11,4
Potencia térmica rendida en ambiente (kW):		11,4
Potencia térmica cedida al agua (kW):		-
Rendimiento a potencia nominal (%):		86
Rendimiento a potencia reducida (%):		-
9 - Las prestaciones del producto mencionado en los puntos 1 y 2 son conformes a las prestaciones declaradas en el punto 8.		
La presente declaración de prestaciones se emite bajo la exclusiva responsabilidad del fabricante mencionado en el punto 4.		
Arsiero, 19/01/2026		Firma:  THERMOROSSI S.P.A. Un Administratore

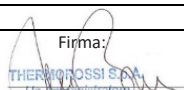

<b>THERMOROSSI</b> <small>Fire Lovers</small>	<b>DECLARACIÓN DE PRESTACIONES EN ACUERDO CON EL REGLAMENTO (UE) 305/2011</b>	n°A164
1 - Código único de identificación del producto-tipo:		FILO' EVO6
2 - Modelo, lote, serie (art. 11, apartado 4):		FILO' EVO6
3 - Usos previstos del producto de construcción, de conformidad con la especificación técnica armonizada correspondiente:		Aparato de calefacción para uso residencial, diseñado para operación sin circuito hidráulico, alimentado mediante combustión de leños de madera.
4 - Nombre registrado y dirección del fabricante (art. 11, apartado 5):		THERMOROSSI S.P.A. Via Grumolo, n° 4 36011 Arsiero (VI) Tel.0445/741310
5 - Nombre y dirección del representante autorizado (artículo 12, apartado 2):		-
6 - Sistema de evaluación y verificación de la constancia del rendimiento del producto de construcción contemplado en el anexo V:		Sistema 3 y 4
7 - Laboratorio notificado:		Kiwa Italia S.p.a. N° 0476
Especificación técnica armonizada:		EN 16510-2-1
Número del informe de ensayo según el sistema 3:		0476-AoP-CPR-5014281
8 - Rendimiento declarado:		
<b>Características esenciales</b>		<b>Prestación</b>
Resistencia al fuego:		A1
Distancias mínimas de seguridad con respecto a materiales combustibles en mm:		
Parte posterior / Lateral / Parte frontal / Techo / Suelo:		200 / 200 / 2000 / 750 / 100
Riesgo de fuga de combustible:		Conforme
Temperatura superficial:		Conforme
Seguridad eléctrica:		Conforme
Accesibilidad y limpieza:		Conforme
<b>Emisiones de productos de combustión:</b>		
a potencia nominal / a potencia reducida (mg/m3 al 13 % de O2):		460 / -
Presión máxima de funcionamiento: kPa(Bar)		N.A.
Temperatura de los humos a potencia nominal (°C):		231
Resistencia mecánica (para soportar la chimenea):		Conforme
Potencia térmica nominal (kW):		11,4
Potencia térmica rendida en ambiente (kW):		11,4
Potencia térmica cedida al agua (kW):		-
Rendimiento a potencia nominal (%):		86
Rendimiento a potencia reducida (%):		-
9 - Las prestaciones del producto mencionado en los puntos 1 y 2 son conformes a las prestaciones declaradas en el punto 8.		
La presente declaración de prestaciones se emite bajo la exclusiva responsabilidad del fabricante mencionado en el punto 4.		
Arsiero, 19/01/2026		Firma:  THERMOROSSI S.P.A. Un Administratore

## SERIE FREELINE

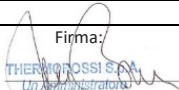
<b>THERMOROSSI</b> <small>The Lovers</small>		<b>DECLARACIÓN DE PRESTACIONES EN ACUERDO CON EL  REGLAMENTO (UE) 305/2011</b>	n°A165
1 - Código único de identificación del producto-tipo:		VITTORIA EVO6	
2 - Modelo, lote, serie (art. 11, apartado 4):		VITTORIA EVO6	
3 - Usos previstos del producto de construcción, de conformidad con la especificación técnica armonizada correspondiente:		Aparato de calefacción para uso residencial, diseñado para operación sin circuito hidráulico, alimentado mediante combustión de leños de madera	
4 - Nombre registrado y dirección del fabricante (art. 11, apartado 5):		THERMOROSSI S.P.A. Via Grumolo, n° 4 36011 Arsiero (VI) Tel.0445/741310	
5 - Nombre y dirección del representante autorizado (artículo 12, apartado 2):		-	
6 - Sistema de evaluación y verificación de la constancia del rendimiento del producto de construcción contemplado en el anexo V:		Sistema 3 y 4	
7 - Laboratorio notificado:		Kiwa Italia S.p.a. N° 0476	
Especificación técnica armonizada:		EN 16510-2-1	
Número del informe de ensayo según el sistema 3:		0476-AoP-CPR-5014281	
8 - Rendimiento declarado:			
<b>Características esenciales</b>		<b>Prestación</b>	
Resistencia al fuego:		A1	
Distancias mínimas de seguridad con respecto a materiales combustibles en mm:			
Parte posterior / Lateral / Parte frontal / Techo / Suelo:		200 / 200 / 2000 / 750 / 100	
Riesgo de fuga de combustible:		Conforme	
Temperatura superficial:		Conforme	
Seguridad eléctrica:		Conforme	
Accesibilidad y limpieza:		Conforme	
<b>Emisiones de productos de combustión:</b>			
a potencia nominal / a potencia reducida (mg/m3 al 13 % de O2):		449 / -	
Presión máxima de funcionamiento: kPa(Bar)		N.A.	
Temperatura de los humos a potencia nominal (°C):		221	
Resistencia mecánica (para soportar la chimenea):		Conforme	
Potencia térmica nominal (kW):		12,7	
Potencia térmica rendida en ambiente (kW):		12,7	
Potencia térmica cedida al agua (kW):		-	
Rendimiento a potencia nominal (%):		87	
Rendimiento a potencia reducida (%):		-	
9 - Las prestaciones del producto mencionado en los puntos 1 y 2 son conformes a las prestaciones declaradas en el punto 8.			
La presente declaración de prestaciones se emite bajo la exclusiva responsabilidad del fabricante mencionado en el punto 4.			
Arsiero, 19/01/2026		Firma:  THERMOROSSI S.p.A. Un'Amministrazione	

<b>THERMOROSSI</b> <small>The Lovers</small>		<b>DECLARACIÓN DE PRESTACIONES EN ACUERDO CON EL  REGLAMENTO (UE) 305/2011</b>	n°A166
1 - Código único de identificación del producto-tipo:		ANNA EVO6	
2 - Modelo, lote, serie (art. 11, apartado 4):		ANNA EVO6	
3 - Usos previstos del producto de construcción, de conformidad con la especificación técnica armonizada correspondiente:		Aparato de calefacción para uso residencial, diseñado para operación sin circuito hidráulico, alimentado mediante combustión de leños de madera	
4 - Nombre registrado y dirección del fabricante (art. 11, apartado 5):		THERMOROSSI S.P.A. Via Grumolo, n° 4 36011 Arsiero (VI) Tel.0445/741310	
5 - Nombre y dirección del representante autorizado (artículo 12, apartado 2):		-	
6 - Sistema de evaluación y verificación de la constancia del rendimiento del producto de construcción contemplado en el anexo V:		Sistema 3 y 4	
7 - Laboratorio notificado:		Kiwa Italia S.p.a. N° 0476	
Especificación técnica armonizada:		EN 16510-2-1	
Número del informe de ensayo según el sistema 3:		0476-AoP-CPR-5014281	
8 - Rendimiento declarado:			
<b>Características esenciales</b>		<b>Prestación</b>	
Resistencia al fuego:		A1	
Distancias mínimas de seguridad con respecto a materiales combustibles en mm:			
Parte posterior / Lateral / Parte frontal / Techo / Suelo:		200 / 200 / 2000 / 750 / 100	
Riesgo de fuga de combustible:		Conforme	
Temperatura superficial:		Conforme	
Seguridad eléctrica:		Conforme	
Accesibilidad y limpieza:		Conforme	
<b>Emisiones de productos de combustión:</b>			
a potencia nominal / a potencia reducida (mg/m3 al 13 % de O2):		449 / -	
Presión máxima de funcionamiento: kPa(Bar)		N.A.	
Temperatura de los humos a potencia nominal (°C):		221	
Resistencia mecánica (para soportar la chimenea):		Conforme	
Potencia térmica nominal (kW):		12,7	
Potencia térmica rendida en ambiente (kW):		12,7	
Potencia térmica cedida al agua (kW):		-	
Rendimiento a potencia nominal (%):		87	
Rendimiento a potencia reducida (%):		-	
9 - Las prestaciones del producto mencionado en los puntos 1 y 2 son conformes a las prestaciones declaradas en el punto 8.			
La presente declaración de prestaciones se emite bajo la exclusiva responsabilidad del fabricante mencionado en el punto 4.			
Arsiero, 19/01/2026		Firma:  THERMOROSSI S.p.A. Un'Amministrazione	

## SERIE FREELINE

THERMOROSSI  <b>DECLARACIÓN DE PRESTACIONES EN ACUERDO CON EL REGLAMENTO (UE) 305/2011</b>		n°167
1 - Código único de identificación del producto-tipo:	AGORA' EVO6	
2 - Modelo, lote, serie (art. 11, apartado 4):	AGORA' EVO6	
3 - Usos previstos del producto de construcción, de conformidad con la especificación técnica armonizada correspondiente:	Aparato de calefacción para uso residencial, diseñado para operación sin circuito hidráulico, alimentado mediante combustión de leños de madera	
4 - Nombre registrado y dirección del fabricante (art. 11, apartado 5):	THERMOROSSI S.P.A. Via Grumolo, n° 4 36011 Arsiero (VI) Tel.0445/741310	
5 - Nombre y dirección del representante autorizado (artículo 12, apartado 2):	-	
6 - Sistema de evaluación y verificación de la constancia del rendimiento del producto de construcción contemplado en el anexo V:	Sistema 3 y 4	
7 - Laboratorio notificado:	Kiwa Italia S.p.a. N° 0476	
Especificación técnica armonizada:	EN 13240	
Número del informe de ensayo según el sistema 3:	2011607/01	
8 - Rendimiento declarado:		
<b>Características esenciales</b>		<b>Prestación</b>
Resistencia al fuego:	A1	
Distancias mínimas de seguridad con respecto a materiales combustibles en mm:		
Parte posterior / Lateral / Parte frontal / Techo / Suelo:	350 / 350 / 1000 / /	
Riesgo de fuga de combustible:	Conforme	
Temperatura superficial:	Conforme	
Seguridad eléctrica:	Conforme	
Accesibilidad y limpieza:	Conforme	
<b>Emisiones de productos de combustión:</b>		
a potencia nominal / a potencia reducida (mg/m3 al 13 % de O2):	406 /	
Presión máxima de funcionamiento: kPa(Bar)	0	
Temperatura de los humos a potencia nominal (°C):	242	
Resistencia mecánica (para soportar la chimenea):	Conforme	
Potencia térmica nominal (kW):	12,2	
Potencia térmica rendida en ambiente (kW):	12,2	
Potencia térmica cedida al agua (kW):	0,0	
Rendimiento a potencia nominal (%):	85	
Rendimiento a potencia reducida (%):	-	
9 - Las prestaciones del producto mencionado en los puntos 1 y 2 son conformes a las prestaciones declaradas en el punto 8.		
La presente declaración de prestaciones se emite bajo la exclusiva responsabilidad del fabricante mencionado en el punto 4.		
Arsiero, 19/01/2026		Firma: 

IT - SCHEDA PRODOTTO (UE 2015/1186) EN - PRODUCT FICHE (EU 2015/1186) FR - FICHE PRODUIT (UE 2015/1186) NL - PRODUCTGEGEVENSBLAD (EU 2015/1186) DE - PRODUKTDATENBLATT (EU 2015/1186) ES - FICHA DE PRODUCTO (UE 2015/1186)	IT - MARCHIO EN - BRAND FR - MARQUE NL - MERK DE - MARKÉ ES - MARCA	THERMOROSSI S.P.A.						
IT - MODELLO EN - MODEL FR - MODÈLE NL - MODEL DE - MODELL ES - MODELO		<b>SOFIA EVO6</b>	<b>AGNESE EVO6</b>	<b>ILARIA EVO6</b>	<b>FILÒ EVO6</b>	<b>VITTORIA EVO6</b>	<b>ANNA EVO6</b>	<b>AGORA' EVO6</b>
IT - CLASSE DI EFFICIENZA ENERGETICA EN - ENERGY EFFICIENCY CLASS FR - CLASSE D'EFFICACITÉ ÉNERGÉTIQUE NL - ENERGIE EFFICIENTIEKLASSE DE - ENERGIEEFFIZIENZKLASSE ES - CLASE DE EFICIENCIA ENERGÉTICA		<b>A +</b>	<b>A +</b>	<b>A +</b>	<b>A +</b>	<b>A +</b>	<b>A +</b>	<b>A +</b>
IT - POTENZA TERMICA DIRETTA EN - DIRECT HEAT OUTPUT FR - PUISSANCE THERMIQUE DIRECTE NL - DIREKTE WARMTEAFGIFTE DE - DIREKTE WÄRMELEISTUNG ES - POTENCIA CALORÍFICA DIRECTA		<b>7,5</b>	<b>7,5</b>	<b>11,4</b>	<b>11,4</b>	<b>12,7</b>	<b>12,7</b>	<b>12,2</b>
IT - POTENZA TERMICA INDIRETTA EN - INDIRECT HEAT OUTPUT FR - PUISSANCE THERMIQUE INDIRECTE NL - INDIRECTE WARMTEAFGIFTE DE - INDIRECTE WÄRMELEISTUNG ES - POTENCIA CALORÍFICA INDIRECTA		-	-	-	-	-	-	-
IT - INDICE DI EFFICIENZA ENERGETICA EN - ENERGY EFFICIENCY INDEX FR - INDICE D'EFFICACITÉ ÉNERGÉTIQUE NL - ENERGIE-EFFICIENTIE-INDEX DE - ENERGIEEFFIZIENZINDEX ES - INDICE DE EFICIENCIA ENERGÉTICA		<b>120</b>	<b>120</b>	<b>115</b>	<b>115</b>	<b>116</b>	<b>116</b>	<b>114</b>
IT - EFFICIENZA UTILE ALLA POTENZA TERMICA NOMINALE EN - USEFUL ENERGY EFFICIENCY AT NOMINAL HEAT OUTPUT FR - RENDEMENT UTILE À LA PUISSANCE THERMIQUE NOMINALE NL - NUTTIG RENDEMENT BIJ NOMINAAL VERMOGEN DE - BRENNSTOFF-ENERGIEEFFIZIENZ BEI NENNWÄRMELEISTUNG ES - EFICIENCIA ENERGÉTICA ÚTIL A POTENCIA CALORÍFICA NOMINAL		<b>89,8</b>	<b>89,8</b>	<b>86,1</b>	<b>86,1</b>	<b>86,8</b>	<b>86,8</b>	<b>85,3</b>
IT - EFFICIENZA UTILE AL CARICO MINIMO EN - USEFUL ENERGY EFFICIENCY AT MINIMUM LOAD FR - RENDEMENT UTILE À LA CHARGE MINIMALE NL - NUTTIG RENDEMENT BIJ MINIMALE WARMTEAFGIFTE DE - BRENNSTOFF-ENERGIEEFFIZIENZ BEI MINDESTLAST ES - EFICIENCIA ENERGÉTICA ÚTIL A CARGA MINIMA		-	-	-	-	-	-	-
IT - RISPETTARE TUTTE LE ISTRUZIONI RIPORTATE SUL MANUALE DI INSTALLAZIONE USO E MANUTENZIONE EN - ALWAYS FOLLOW THE INSTRUCTIONS PROVIDED IN THE OPERATING AND MAINTENANCE MANUAL FR - RESPECTER TOUTES LES INSTRUCTIONS CITÉES DANS LA NOTICE D'INSTALLATION, UTILISATION ET ENTRETIEN NL - VOLG ALTIJD DE INSTRUCTIES VAN DE INSTALLATIE-, GERUİKERSHANDLEIDING EN DE ONDERHOUDSVOORSCHRIFTEN DE - ERFÜLLEN DIE ANWEISUNGEN DER INSTALLATION, NUTZUNG UND WARTUNG, DIE IN DER ANLEITUNGSBUCH SIND ES - RESPECTAR LAS INSTRUCCIONES REPORTADAS EN EL MANUAL DE UTILIZACIÓN Y MANTENIMIENTO								

# 1 – INTRODUCCIÓN

## 1.1 ADVERTENCIAS DE SEGURIDAD

Este manual de instalación, uso y mantenimiento es parte integrante y esencial del producto y debe ser conservado por el usuario. Es necesario leerlo atentamente antes de instalar, utilizar y mantener el producto. Al instalar y utilizar el aparato deben respetarse todas las leyes locales y nacionales, así como las normas europeas. Se recomienda al cliente usuario que realice todas las operaciones de mantenimiento tal y como se describe en este manual.

Este aparato solo debe utilizarse para el uso al que está destinado. Cualquier otro uso debe considerarse inadecuado y, por tanto, peligroso. Por consiguiente, cualquier responsabilidad por el uso inadecuado del producto será responsabilidad del usuario. La instalación, el mantenimiento y las posibles reparaciones deben ser realizadas por personal profesionalmente cualificado, habilitado según el decreto n.º 37 del 22 de enero de 2008 y la normativa vigente en dicha materia. En caso de reparaciones, solo deben utilizarse piezas de repuesto originales suministradas por el fabricante. Una instalación incorrecta o un mal mantenimiento pueden causar daños a personas, animales o cosas. En este caso el fabricante se exime de toda responsabilidad. Cualquier intervención no autorizada explícitamente por Thermorossi S.p.A. en todos los sistemas, componentes o partes internas y externas del aparato, así como en todos los accesorios suministrados con este, implica el vencimiento de la garantía y la pérdida de la responsabilidad del fabricante, según el Decreto del Presidente de la República 224 del 24/05/1988, art. 6/b. Se recomienda proteger este manual y guardarlo en un lugar de acceso fácil y rápido. Si se pierde o deteriora, el usuario debe solicitar una copia al fabricante. Si el aparato se vende o se transfiere a otro usuario, asegúrese siempre de entregar también el manual junto con este. Las imágenes y figuras de este manual son puramente ilustrativas y pueden diferir de la realidad. Asimismo, Thermorossi se reserva el derecho a realizar cambios en el contenido de este manual en cualquier momento y sin previo aviso.

Thermorossi S.p.A. conserva los derechos de autor de este manual. Sin la autorización necesaria, las instrucciones indicadas no podrán ser duplicadas ni comunicadas a terceros, ni utilizadas con fines competitivos.

## 1.2 NORMAS DE SEGURIDAD



### DAÑOS A PERSONAS

Este símbolo de seguridad identifica mensajes importantes a lo largo del manual. Cuando lo encuentre, lea atentamente el mensaje que le sigue, ya que su inobservancia puede provocar graves lesiones a las personas que utilicen el aparato.



### DAÑOS A COSAS

Este símbolo de seguridad identifica mensajes o instrucciones de cuyo cumplimiento depende el buen funcionamiento del aparato. Si no se respeta escrupulosamente, pueden producirse graves daños en el aparato.



### INFORMACIÓN

Este símbolo indica instrucciones importantes para el correcto funcionamiento del aparato. Si no se respetan correctamente, el funcionamiento no será adecuado.

## 1.3 RECOMENDACIONES



Antes de utilizar el aparato, lea atentamente este manual de uso y mantenimiento en su totalidad, ya que el conocimiento de la información e indicaciones contenidas en esta publicación es esencial para su uso correcto.

No se aceptará ninguna responsabilidad por daños, incluso a terceros, si no se siguen las instrucciones de instalación, uso y mantenimiento del aparato. El usuario será el único responsable por las modificaciones realizadas en el aparato por él o por cualquier persona en su nombre. Además, el usuario es responsable de todas las operaciones necesarias para mantener el equipo de manera eficiente antes y durante su uso.



Si observa un fuerte estancamiento de humo dentro de la cámara de combustión, aléjese inmediatamente del aparato. En lo específico, aléjese del cristal de la puerta de la cámara de combustión. La excesiva concentración de gases no quemados podría crear una explosión capaz de romper el cristal. No abra la puerta de carga por ningún motivo y no se acerque al producto mientras la llama esté encendida. Luego, póngase en contacto con un centro de asistencia técnica para comprobar las causas. A continuación, no encienda el aparato por ningún motivo.

## 1.4 ADVERTENCIAS GENERALES

El producto no debe ser utilizado por niños menores de 8 años, por personas con capacidades mentales, sensoriales o físicas reducidas, ni por personas que no conozcan las instrucciones de uso y mantenimiento de este (dichas instrucciones se encuentran en este manual). Los niños no deben jugar con el aparato.

**ATENCIÓN:** Antes de cada puesta en marcha asegúrese de que tanto la rejilla de la cámara de combustión como el cajón de cenizas estén limpios. **ATENCIÓN:** Está absolutamente prohibido abrir la puerta mientras la llama esté presente. Durante el funcionamiento, los conductos de humos, la puerta, los tiradores y algunas partes del aparato pueden alcanzar temperaturas muy elevadas. Procure no tocarlas y eduque a los niños para que sean conscientes de estos riesgos. No exponga su cuerpo al aire caliente durante mucho tiempo, no caliente demasiado la habitación donde está instalado el aparato. Este comportamiento puede causar problemas de salud. No exponga las plantas o animales directamente al flujo de aire caliente, ya que esto puede tener efectos perjudiciales para ellos. No coloque objetos no resistentes al calor, inflamables o combustibles cerca del aparato, manténgalos a una distancia adecuada. No utilice el producto como soporte para secar la ropa. Los posibles tendederos deben mantenerse a una distancia adecuada.



Atención: No moje el aparato. No aspire la ceniza caliente, ya que se puede dañar el aspirador que se utilice. Todas las tareas de limpieza indicadas en este manual deben realizarse cuando el aparato esté frío.



¡Atención! Aviso a los clientes suizos.

Consulte la normativa cantonal vigente de los bomberos (obligación de señalización y distancias de seguridad) y la Nota sobre la instalación de estufas emitida por la Asociación suiza de los seguros cantonales contra los incendios (VKF - AEAI).

## 1.5 TRANSPORTE Y ALMACENAMIENTO

### TRANSPORTE Y MANIPULACIÓN

El cuerpo del aparato debe desplazarse solo con carretillas. Hay que prestar especial atención a que el cristal y todas las partes delicadas estén protegidas de golpes mecánicos que comprometan su integridad y su buen funcionamiento.

### ALMACENAMIENTO

El aparato debe almacenarse en un lugar sin humedad y no debe estar expuesto a la intemperie. No se recomienda colocarlo directamente en el suelo. La empresa no se hace responsable de los daños causados a los suelos de madera u otros materiales. No se recomienda almacenar el producto durante períodos excesivamente largos.

## 1.6 INFORMACIÓN PARA LA CORRECTA ELIMINACIÓN DEL PRODUCTO



Al final de su vida útil, el producto no debe tirarse junto con los residuos municipales, sino que debe eliminarse de forma respetuosa con el medio ambiente y de acuerdo con la normativa correspondiente. Debe entregarse en los centros adecuados de recogida selectiva de residuos que suelen poner a disposición los ayuntamientos. La eliminación correcta no solo evita contaminar el medio ambiente, sino que favorece la recuperación y el reciclaje de los materiales.

## 2 – CARACTERÍSTICAS TÉCNICAS

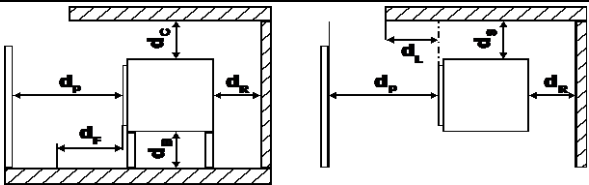
	PARÁMETRO	UNIDAD	VITTORIA EVO6	ANNA EVO6	AGORA' EVO6
Potencia térmica en el hogar**	Pfoc	kW	14,6	14,6	14,3
Potencia térmica nominal**	Pnom	kW	12,7	12,7	12,2
Potencia térmica al ambiente**	PSHnom	kW	12,7	12,7	12,2
Potencia térmica al agua**	PWnom	kW	-	-	-
Potencia térmica a potencia reducida**	Part	kW	-	-	0
Potencia térmica al ambiente a potencia reducida**	PSHpart	kW	-	-	0
Potencia térmica al agua a potencia reducida**	PWpart	kW	-	-	-
Eficiencia a potencia térmica nominal**	$\eta_{nom}$	%	87	87	85
Eficiencia a potencia térmica reducida**	$\eta_{part}$	%	-	-	0
Consumo a potencia nominal**	-	Kg/h	3,4	3,4	3,3
Consumo a potencia reducida**	-	Kg/h	-	-	0,0
Capacidad del depósito	-	Kg	-	-	-
Eficiencia estacional a potencia térmica nominal	$\eta_S$	%	77	77	75
Índice de eficiencia energética	EEl	-	116	116	113
Emisiones de CO con O <sub>2</sub> al 13% a potencia nominal**	CO <sub>nom</sub> (13%O <sub>2</sub> )	mg/m <sup>3</sup>	449	449	406
Emisiones de CO con O <sub>2</sub> al 13% a potencia reducida**	CO <sub>part</sub> (13%O <sub>2</sub> )	mg/m <sup>3</sup>	-	-	0
Emisiones de NOx con O <sub>2</sub> al 13% a potencia nominal**	NO <sub>xnom</sub>	mg/m <sup>3</sup>	86	86	80
Emisiones de NOx con O <sub>2</sub> al 13% a potencia reducida**	NO <sub>xpart</sub>	mg/m <sup>3</sup>	-	-	0
Emisiones de OGC con O <sub>2</sub> al 13% a potencia nominal**	OGC <sub>nom</sub>	mg/m <sup>3</sup>	31	31	24
Emisiones de OGC con O <sub>2</sub> al 13% a potencia reducida**	OGC <sub>part</sub>	mg/m <sup>3</sup>	-	-	0
Emisiones de partículas con O <sub>2</sub> al 13% a potencia nominal**	PM <sub>nom</sub> (13%O <sub>2</sub> )	mg/m <sup>3</sup>	9	9	9
Emisiones de partículas con O <sub>2</sub> al 13% a potencia reducida**	PM <sub>part</sub> (13%O <sub>2</sub> )	mg/m <sup>3</sup>	-	-	0
Tiro mínimo de la chimenea a potencia nominal	p <sub>nom</sub>	Pa	12	12	12
Tiro mínimo de la chimenea a potencia reducida	p <sub>part</sub>	Pa	12	12	12
Presión máxima de servicio permitida del agua	p <sub>W</sub>	bar	-	-	-
Contenido de agua del aparato	l	l	-	-	-
Distancias mínimas de seguridad respecto a materiales	d <sub>R</sub>	mm	200	200	350
	d <sub>S</sub>	mm	200	200	350
	d <sub>C</sub>	mm	750	750	0
	d <sub>P</sub>	mm	2000	2000	1000
	d <sub>F</sub>	mm	1500	1500	0
	d <sub>L</sub>	mm	1500	1500	0
	d <sub>B</sub>	mm	100	100	0
	d <sub>non</sub>	mm	50	50	0
Distancias mínimas respecto a paredes incombustibles:	d <sub>non</sub>	mm	50	50	0
Consumo de energía eléctrica en modo de espera	e <sub>lSB</sub>	kW	-	-	0
Consumo de energía eléctrica a potencia nominal	e <sub>lmax</sub>	kW	-	-	0
Consumo de energía eléctrica a potencia reducida	e <sub>lmin</sub>	kW	-	-	0
Tensión de alimentación, frecuencia	E, f	V, Hz	-	-	0
Potencia eléctrica máxima absorbida	V <sub>max</sub>	W	-	-	0
Temperatura de salida de los gases a potencia nominal**	T <sub>snom</sub>	°C	221	221	242
Temperatura de salida de los gases a potencia reducida**	T <sub>spart</sub>	°C	-	-	0
Designación de la chimenea	T <sub>class</sub>	-	T400G	T400G	0
Flujo de gases de escape a potencia nominal**	$\phi_{f,g nom}$	g/s	8	8	0
Flujo de gases de escape a potencia reducida**	$\phi_{f,g part}$	g/s	-	-	0
Funcionamiento continuo (CON) o intermitente (INT)	CON o INT	-	INT	INT	0
Diámetro de salida de los gases de escape	d <sub>out</sub>	mm	130	130	0
Tipo de aparato	TYPE	-	TYPE B	TYPE B	0
Pérdida de aire hermética	V <sub>h</sub>	m <sup>3</sup> /h	-	-	0
Longitud, altura, anchura	L, H, W	mm	573, 1133, 511	575, 1550, 511	574, 879, 760
Peso en vacío	m	Kg	195	239	0
Peso máximo soportable de la chimenea	m <sub>chin</sub>	Kg	0	0	0
Peso máximo soportable de la chimenea	m <sup>3</sup>	m <sup>3</sup>	343	343	329
Dimensiones de la boca del fuego (LxH)		mm	315x442	315x442	549x320
Dimensiones del hogar (LxHxP)		mm	362x462x380	362x462x380	600x337x380
Dimensiones del horno (LxHxP)		mm	-	344x303x333	-
Dimensiones de la encimera (LxHxP)		mm	-	-	550x70x254

## SERIE FREELINE

	PARÁMETRO	UNIDAD	SOFIA EVO6	AGNESE EVO6	ILARIA EVO6	FILO' EVO6
Potencia térmica en el hogar**	Pfoc	kW	8,4	8,4	13,2	13,2
Potencia térmica nominal**	Pnom	kW	7,5	7,5	11,4	11,4
Potencia térmica al ambiente**	PSHnom	kW	7,5	7,5	11,4	11,4
Potencia térmica al agua**	PWnom	kW	-	-	-	-
Potencia térmica a potencia reducida**	Part	kW	-	-	-	-
Potencia térmica al ambiente a potencia reducida**	PSHpart	kW	-	-	-	-
Potencia térmica al agua a potencia reducida**	PWpart	kW	-	-	-	-
Eficiencia a potencia térmica nominal**	$\eta_{nom}$	%	90	90	86	86
Eficiencia a potencia térmica reducida**	$\eta_{part}$	%	-	-	-	-
Consumo a potencia nominal**	-	Kg/h	1,9	1,9	3,1	3,1
Consumo a potencia reducida**	-	Kg/h	-	-	-	-
Capacidad del depósito	-	Kg	-	-	-	-
Eficiencia estacional a potencia térmica nominal	$\eta_S$	%	80	80	76	76
Índice de eficiencia energética	EEI	-	121	121	115	115
Emisiones de CO con O <sub>2</sub> al 13% a potencia nominal**	CO <sub>nom</sub> (13%O <sub>2</sub> )	mg/m <sup>3</sup>	342	342	460	460
Emisiones de CO con O <sub>2</sub> al 13% a potencia reducida**	CO <sub>part</sub> (13%O <sub>2</sub> )	mg/m <sup>3</sup>	-	-	-	-
Emisiones de NOx con O <sub>2</sub> al 13% a potencia nominal**	NO <sub>xnom</sub>	mg/m <sup>3</sup>	99	99	82	82
Emisiones de NOx con O <sub>2</sub> al 13% a potencia reducida**	NO <sub>xpart</sub>	mg/m <sup>3</sup>	-	-	-	-
Emisiones de OGC con O <sub>2</sub> al 13% a potencia nominal**	OGC <sub>nom</sub>	mg/m <sup>3</sup>	28	28	34	34
Emisiones de OGC con O <sub>2</sub> al 13% a potencia reducida**	OGC <sub>part</sub>	mg/m <sup>3</sup>	-	-	-	-
Emisiones de partículas con O <sub>2</sub> al 13% a potencia nominal**	PM <sub>nom</sub> (13%O <sub>2</sub> )	mg/m <sup>3</sup>	9	9	9	9
Emisiones de partículas con O <sub>2</sub> al 13% a potencia reducida**	PM <sub>part</sub> (13%O <sub>2</sub> )	mg/m <sup>3</sup>	-	-	-	-
Tiro mínimo de la chimenea a potencia nominal	p <sub>nom</sub>	Pa	12	12	12	12
Tiro mínimo de la chimenea a potencia reducida	p <sub>part</sub>	Pa	12	12	12	12
Presión máxima de servicio permitida del agua	p <sub>W</sub>	bar	-	-	-	-
Contenido de agua del aparato	-	l	-	-	-	-
Distancias mínimas de seguridad respecto a materiales	d <sub>R</sub>	mm	200	200	200	200
	d <sub>S</sub>	mm	200	200	200	200
	d <sub>C</sub>	mm	750	750	750	750
	d <sub>P</sub>	mm	2000	2000	2000	2000
	d <sub>F</sub>	mm	1500	1500	1500	1500
	d <sub>L</sub>	mm	1500	1500	1500	1500
	d <sub>B</sub>	mm	100	100	100	100
Distancias mínimas respecto a paredes incombustibles:	d <sub>non</sub>	mm	50	50	50	50
Consumo de energía eléctrica en modo de espera	e <sub>ISB</sub>	kW	-	-	-	-
Consumo de energía eléctrica a potencia nominal	e <sub>lmax</sub>	kW	-	-	-	-
Consumo de energía eléctrica a potencia reducida	e <sub>lmin</sub>	kW	-	-	-	-
Tensión de alimentación, frecuencia	E, f	V, Hz	-	-	-	-
Potencia eléctrica máxima absorbida	V <sub>max</sub>	W	-	-	-	-
Temperatura de salida de los gases a potencia nominal**	T <sub>snom</sub>	°C	174	174	231	231
Temperatura de salida de los gases a potencia reducida**	T <sub>spart</sub>	°C	-	-	-	-
Designación de la chimenea	T <sub>class</sub>	-	T400G	T400G	T400G	T400G
Flujo de gases de escape a potencia nominal**	$\phi_{f,g nom}$	g/s	4,7	4,7	6,8	6,8
Flujo de gases de escape a potencia reducida**	$\phi_{f,g part}$	g/s	-	-	-	-
Funcionamiento continuo (CON) o intermitente (INT)	CON o INT	-	INT	INT	INT	INT
Diámetro de salida de los gases de escape	d <sub>out</sub>	mm	130	130	130	130
Tipo de aparato	TYPE	-	TYPE B	TYPE B	TYPE B	TYPE B
Pérdida de aire hermética	V <sub>h</sub>	m <sup>3</sup> /h	-	-	-	-
Longitud, altura, anchura	L, H, W	mm	541, 951, 455	541, 1384, 455	541, 1384, 455	571, 886, 514
Peso en vacío	m	Kg	151	151	174	169
Peso máximo soportable de la chimenea	m <sub>chin</sub>	Kg	0	0	0	0
Volumen calentable*	-	m <sup>3</sup>	203	203	308	308
Dimensiones de la boca del fuego (LxH)	-	mm	245x318	245x318	315x320	315x320
Dimensiones del hogar (LxHxP)	-	mm	289x343x 337	289x343x 337	362x337x 380	362x337x 380
Dimensiones del horno (LxHxP)	-	mm	-	253x344x3 14	-	-
Dimensiones de la encimera (LxHxP)	-	mm	-	-	-	305x70x 254

**SERIE FREELINE**

\* **IMPORTANTE:** tenga en cuenta que el volumen calefactable depende en gran medida del aislamiento de la vivienda (clase energética del edificio) y de la posición del aparato en la planta de la casa, por lo que los valores indicados pueden variar incluso de manera significativa.

\*\* **ATENCIÓN:** los valores indicados se han obtenido utilizando leña de madera de haya en troncos (2 troncos) con un poder calorífico inferior a 15.429 kJ/kg y una humedad inferior al 15%. El uso de leña con características inferiores a las indicadas provoca un menor rendimiento, una menor eficiencia y una mayor producción de cenizas. Además, el cristal de la puerta de carga se ensucia más.

\*\*\* **Está estrictamente prohibido cargar una cantidad de combustible superior a lo indicado en la tabla. Cualquier daño resultante de la exposición prolongada del aparato a temperaturas excesivamente altas no será reconocido por la garantía.**

**2.1 DIMENSIONES**

**SOFIA EVO6**

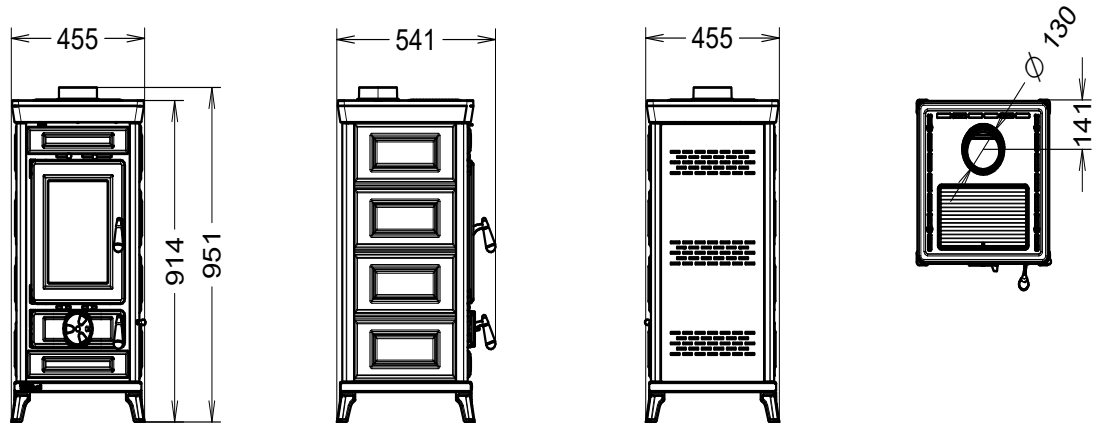

**AGNESE EVO6**

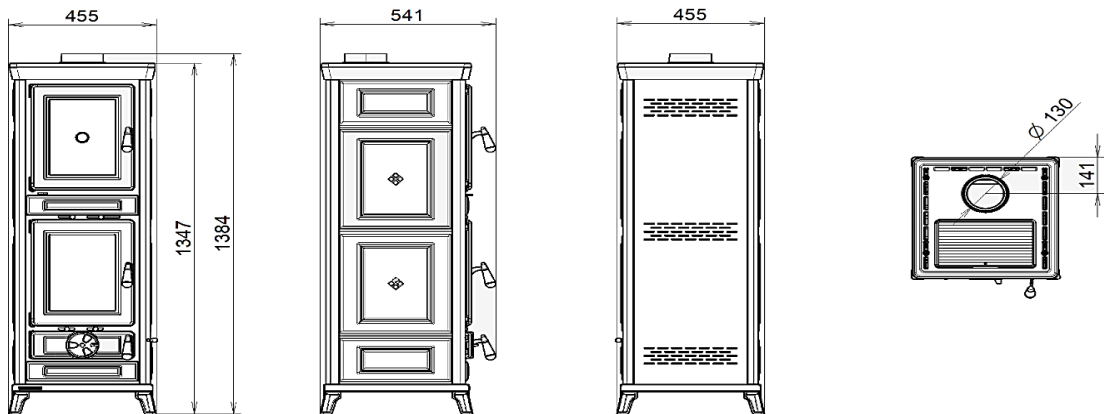

**ILARIA EVO6**

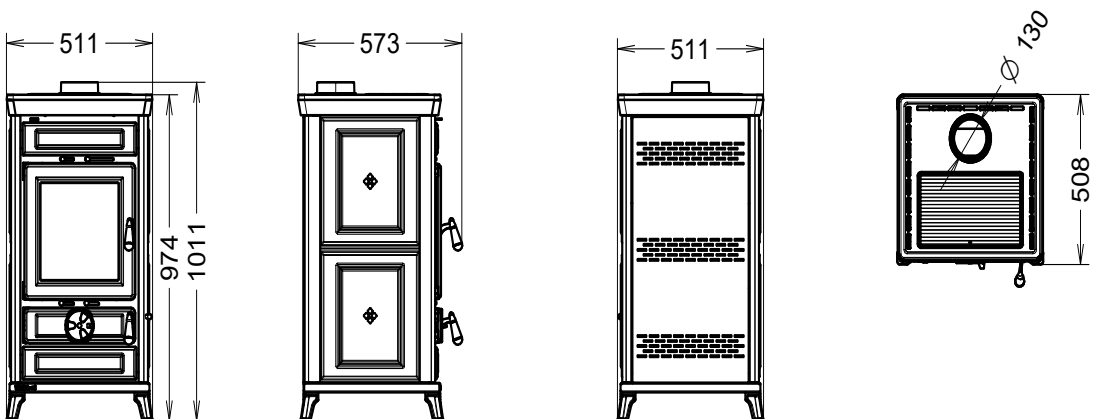

**VITTORIA EVO6**

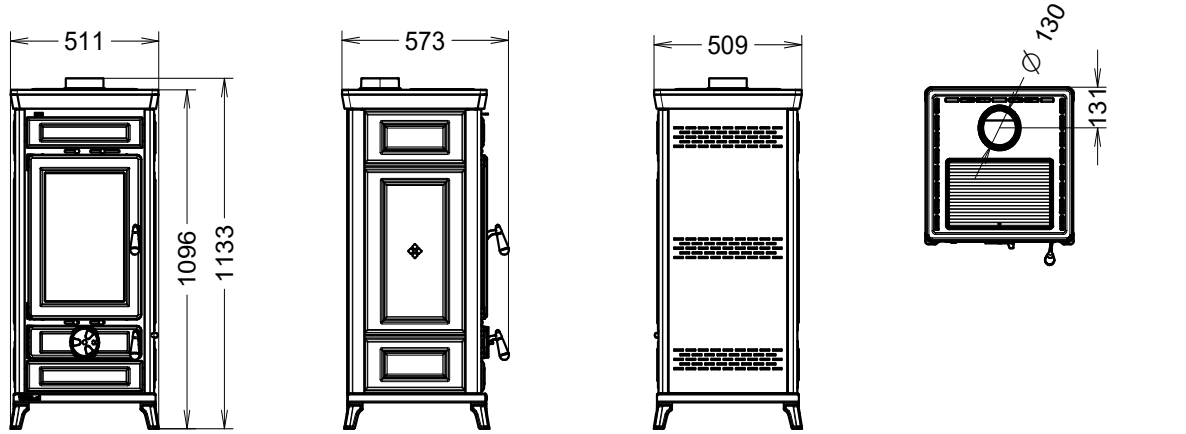

**ANNA EVO6**

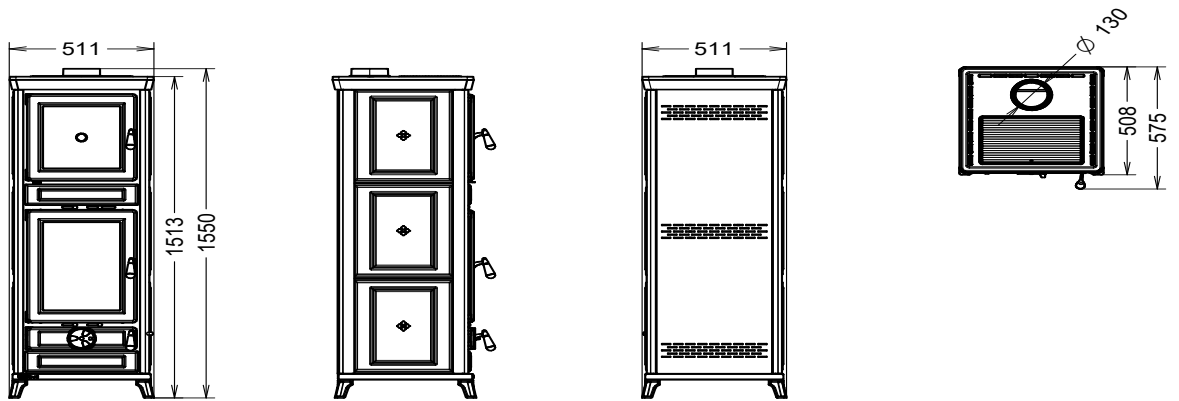

**FILÒ EVO6**

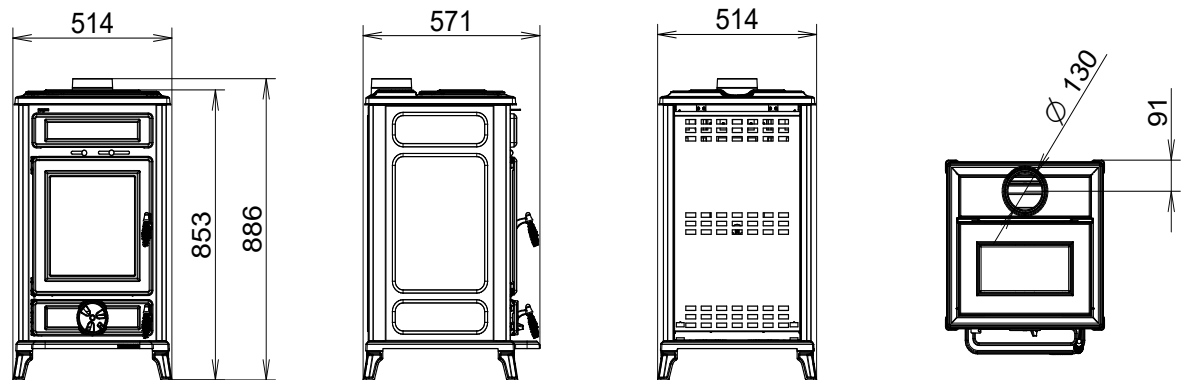

**AGORA EVO6**

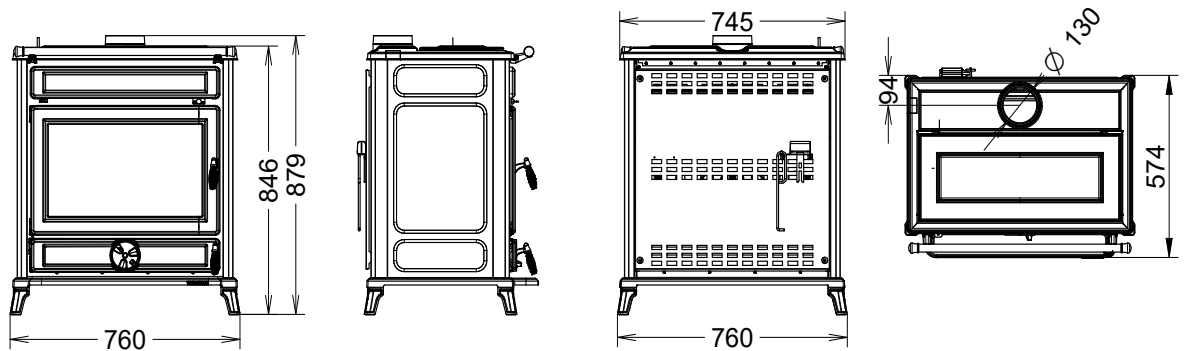

### 3 – DESCRIPCIONES GENERALES

#### 3.1 EL COMBUSTIBLE

Se utilizará como combustible leña común en troncos con un contenido de humedad de entre el 10% y el 20% y un valor calorífico de entre 10.400 y 16.400 kJ/kg. Se recomienda utilizar madera de haya o carpe. Si se utiliza leña con menor contenido de humedad o mayor poder calorífico, el calor producido por la estufa será mayor.

El conocimiento y el uso del combustible adecuado son algunos de los aspectos más importantes que deben tenerse en cuenta para el funcionamiento correcto y duradero del aparato. En este sentido, se recomienda utilizar únicamente leña seca y bien curada. Se desaconseja el uso de leña húmeda o con menos de 18/20 meses de curado, ya que se correría el riesgo de causar problemas de funcionamiento y formaciones de alquitrán que podrían ennegrecer de manera permanente las paredes de la cámara de combustión. Se recomienda utilizar leña en troncos con una longitud máxima de 250 mm (sección transversal máxima recomendada Ø 80 mm). Se pueden cargar un máximo de 2-3 troncos. En la Agorá, también se puede cargar leña en troncos de 500 mm.



**CARGA MÁXIMA PERMITIDA:**

- 1,9 Kg para SOFIA EVO6 y AGNESE EVO6
- 3,1 Kg para ILARIA EVO6 y FILÒ EVO6
- 3,4 Kg para VITTORIA EVO6 e ANNA EVO6
- 3,3 Kg para AGORÀ EVO6



LOS INTERVALOS DE CARGA NO DEBEN SER INFERIORES A 1 HORA.

CARGAR UNA MAYOR CANTIDAD DE COMBUSTIBLE O REALIZAR VARIAS CARGAS EN UNA HORA EXPONE LOS COMPONENTES DEL APARATO A TEMPERATURAS MUY ELEVADAS. POR ESTE MOTIVO, NO SE RECONOCERÁ EN GARANTÍA NINGÚN DAÑO RESULTANTE DE LA EXPOSICIÓN PROLONGADA DEL APARATO A TALES TEMPERATURAS.



El uso de combustible que no cumpla con las especificaciones anteriores o el uso de otras sustancias o combustibles invalidará inmediatamente la garantía del aparato. El aparato no debe utilizarse como incinerador; está prohibido el uso de cualquier combustible, ya sea líquido o gaseoso. No sobrecargue la estufa con cantidades excesivas de combustible, respete estrictamente el consumo máximo indicado.

#### 3.2 COMPONENTES PRINCIPALES

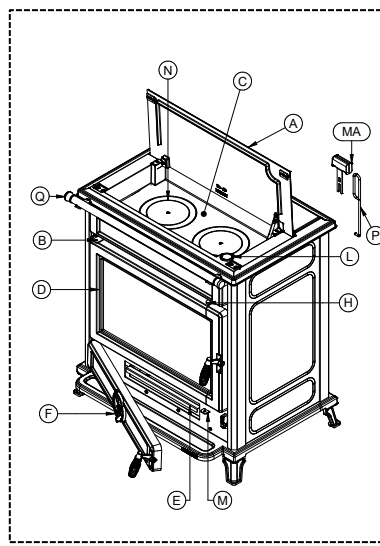
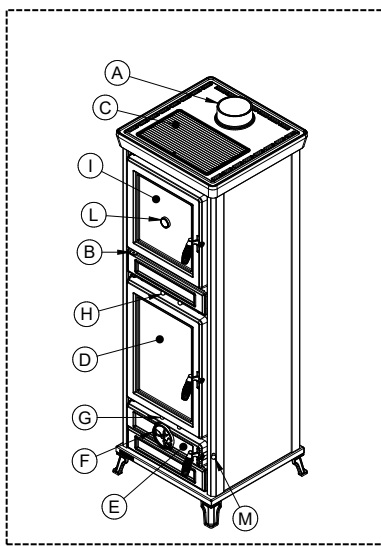

LEYENDA

A	Salida de humos	B	Smoke by-pass
C	Calientaplatos	D	Puerta del hogar
E	Cajón de cenizas	F	Regulador de aire primario
G	Palancas de aire secundario de combustión	H	Palancas de aire secundario para limpieza del cristal
I	Horno	L	Termómetro
M	Palanca de sacudida de la rejilla	N	Aros de hierro fundido
MA	Manija apertura calientaplatos	P	Atizador
Q	Pasamanos		

**B – Smoke by-pass**

Crea una derivación directa de los humos, lo cual facilita el encendido y la recarga de leña. Solo se debe accionar con el atizador suministrado y en las fases de encendido o de recarga de leña.



ESTÁ PROHIBIDO DEJAR EL SMOKE BY-PASS ABIERTO DURANTE EL FUNCIONAMIENTO NORMAL.

Dejar abierto el Smoke by-pass durante el funcionamiento normal conlleva un consumo de combustible superior al declarado, un descenso significativo del rendimiento y la exposición del aparato a temperaturas muy elevadas. Por este motivo, no se reconocerá en garantía ningún daño directo o indirecto derivado de la exposición prolongada del aparato a dichas temperaturas. **ATENCIÓN: la temperatura del Smoke by-pass durante el funcionamiento es muy elevada, por tanto, procure no tocarlo. Solo debe accionarse con el atizador especial suministrado.**

Si se tira de la palanca hacia fuera, se activa la derivación directa de los humos; por el contrario, si se empuja la palanca hacia la estufa, se activa el recorrido normal de los humos.

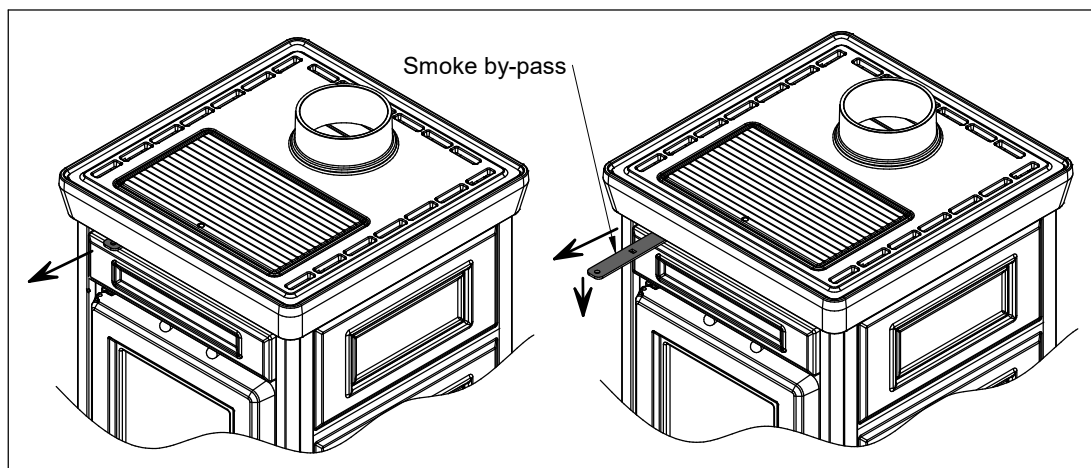

#### F – Regulador de aire primario

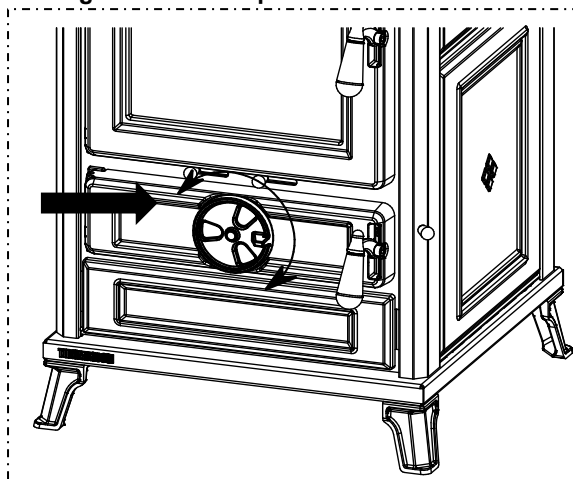

Regula el flujo de aire primario. El aire primario que pasa por la rejilla del hogar alimenta la combustión, y determina así su potencia y velocidad. Al girar el regulador en sentido contrario a las agujas del reloj se reduce el suministro de aire. Por el contrario, al girar el regulador en el sentido de las agujas del reloj, se aumenta el suministro de aire.



**ATENCIÓN:** la temperatura del regulador del aire primario durante el funcionamiento es muy elevada, por tanto, procure no tocarlo. Solo debe accionarse con el guante especial suministrado.

#### G – Palancas de aire secundario de combustión

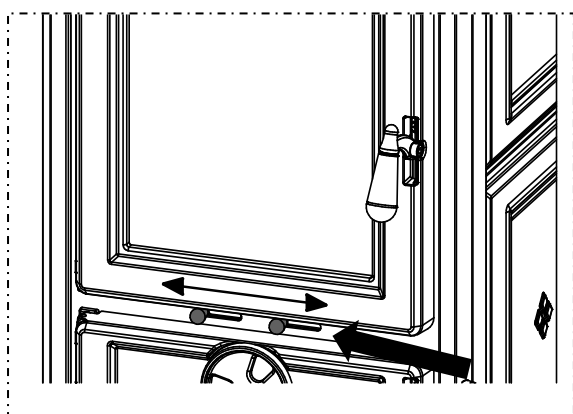

Regula el flujo de aire secundario que, al pasar por los orificios de la parte posterior de la cámara de combustión y precalentarse, favorece el encendido de la segunda combustión. Al mover una de las dos palancas hacia la izquierda se reduce el flujo de aire. Por el contrario, si se desplaza hacia la derecha, aumenta el flujo de aire.



**ATENCIÓN:** la temperatura de las palancas del aire secundario durante el funcionamiento es muy elevada, por tanto, procure no tocarlas. Solo deben accionarse con el guante especial suministrado.

#### H – Palancas de aire secundario para limpieza del cristal

Regula el flujo de aire secundario que, al pasar sobre el cristal, tiene la función de mantenerlo limpio. Al mover una de las dos palancas hacia la izquierda aumenta el flujo de aire. Por el contrario, si se desplaza hacia la derecha, se reduce el flujo de aire.



ATENCIÓN: la temperatura de las palancas del aire secundario durante el funcionamiento es muy elevada, por tanto, procure no tocarlas. Solo deben accionarse con el guante especial suministrado.

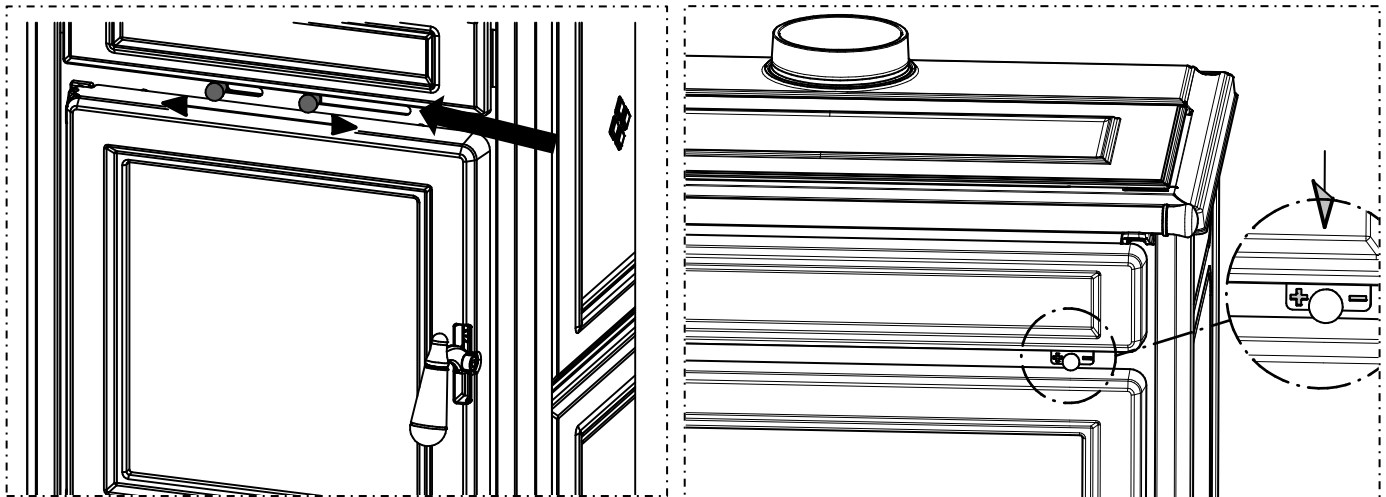

## 4 – INSTALACIÓN

### 4.1 POSICIONAMIENTO DEL APARATO



Se recomienda seguir cuidadosamente las advertencias generales del apartado 1.1. En primer lugar, hay que tener en cuenta que el suelo de la habitación en la que se instale el aparato debe ser capaz de soportar su peso. Si no se cumple este requisito, tienen que tomarse las medidas correctoras adecuadas (por ejemplo, plancha de distribución de la carga, etc.).



ATENCIÓN: el local en el que se va a utilizar el aparato debe estar suficientemente ventilado y libre de humedad y salinidad. La alta humedad o salinidad del ambiente puede provocar la aparición de fenómenos de oxidación o corrosión que no serán reconocidos por la garantía. El aparato debe colocarse a una distancia mínima de seguridad de las paredes y los muebles circundantes. Si hay elementos inflamables en las proximidades del aparato (por ejemplo: revestimientos, muebles, cortinas, cuadros, sofás), deben respetarse las distancias mínimas indicadas en la tabla CARACTERÍSTICAS TÉCNICAS.



Si el suelo es de madera o de material combustible, debe colocarse una superficie ignífuga de protección entre el aparato y el suelo. Se permite la instalación cerca de materiales sensibles al calor siempre que se interponga una protección adecuada en material aislante e ignífugo (ref. Uni 10683). El incumplimiento de estas instrucciones invalidará inmediatamente la garantía del aparato.

El cliente usuario debe asegurarse de que el instalador le entregue un certificado de conformidad de la instalación que incluya el proyecto y los siguientes documentos:

- Informe que contenga los tipos de materiales utilizados.
- Proyecto con arreglo al artículo 5 del Decreto Ministerial del 22 de enero de 2008 n.º 37.
- Referencia a las declaraciones de conformidad anteriores o parciales ya existentes (por ejemplo, para el conducto de humos).
- Copia del certificado de reconocimiento de los requisitos técnicos y profesionales.



De acuerdo con la ley, estos documentos deben conservarse junto con el manual de instalación, uso y mantenimiento. El cliente usuario está obligado a comprobar, directa o indirectamente, que el aparato haya sido instalado de forma correcta de acuerdo con la normativa vigente. El aparato no debe instalarse en habitaciones inadecuadas como dormitorios, baños, duchas y garajes. Se prohíbe colocar el aparato en ambientes con atmósfera explosiva.



ATENCIÓN: el aparato no es un electrodoméstico. Si no se siguen las instrucciones de este manual y/o si la instalación no se realiza de forma profesional y no se cumple la normativa vigente al respecto, pueden producirse situaciones peligrosas tanto para las cosas como para las personas. Es responsabilidad del usuario asegurarse de que haya una rejilla de ventilación adecuada en la habitación que garantice el suministro necesario de oxígeno al aparato. Está absolutamente prohibido instalar el aparato empotrado o cerca de muebles.

### 4.2 DESEMBALAJE DEL APARATO

El aparato se suministra embalado sobre un palé; desplácelo únicamente con carretillas y en posición vertical. Antes de colocar e instalar el aparato, es necesario desmontarlo del palé, actuando de la siguiente manera:

- Retire la cubierta y los paneles laterales del palé.

**SERIE FREELINE**

- Retire el aparato del palé con la ayuda de una carretilla. Levante el aparato haciendo palanca en la parte trasera. Debido al peso, recomendamos que la operación la realicen al menos dos personas. Preste mucha atención a la hora de levantar el aparato, ya que el centro de gravedad del peso se concentra en la parte delantera.
- Compruebe que todas las piezas móviles estén en su sitio; retire también las etiquetas y cualquier material autoadhesivo de los cristales.

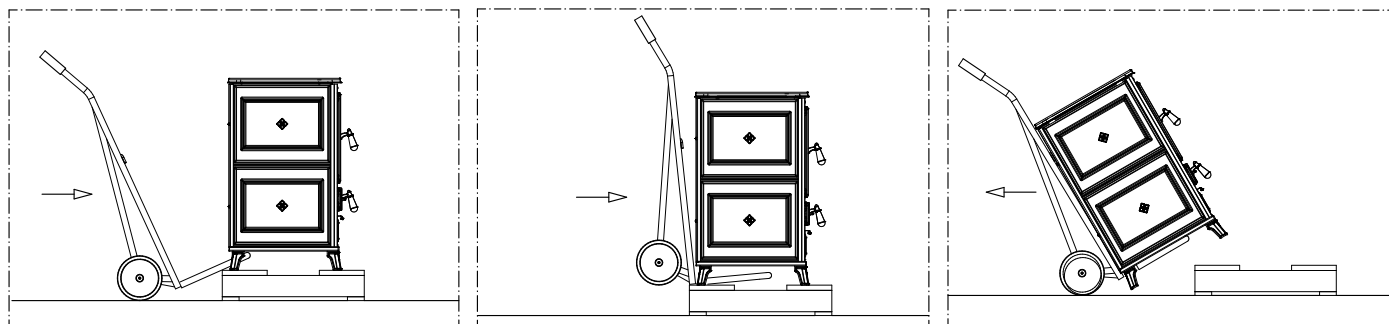

**IMPORTANTE: DURANTE EL DESEMBALAJE, MANIPULE EL APARATO CON MUCHO CUIDADO, YA QUE LA GARANTÍA NO CUBRIRÁ LOS DAÑOS QUE PUEDAN PROVOCARSE.**

#### 4.3 montaje DEL guardallamas

Para instalar el guardallamas, debe introducirse en el interior de la cámara de combustión tal y como se muestra a continuación:

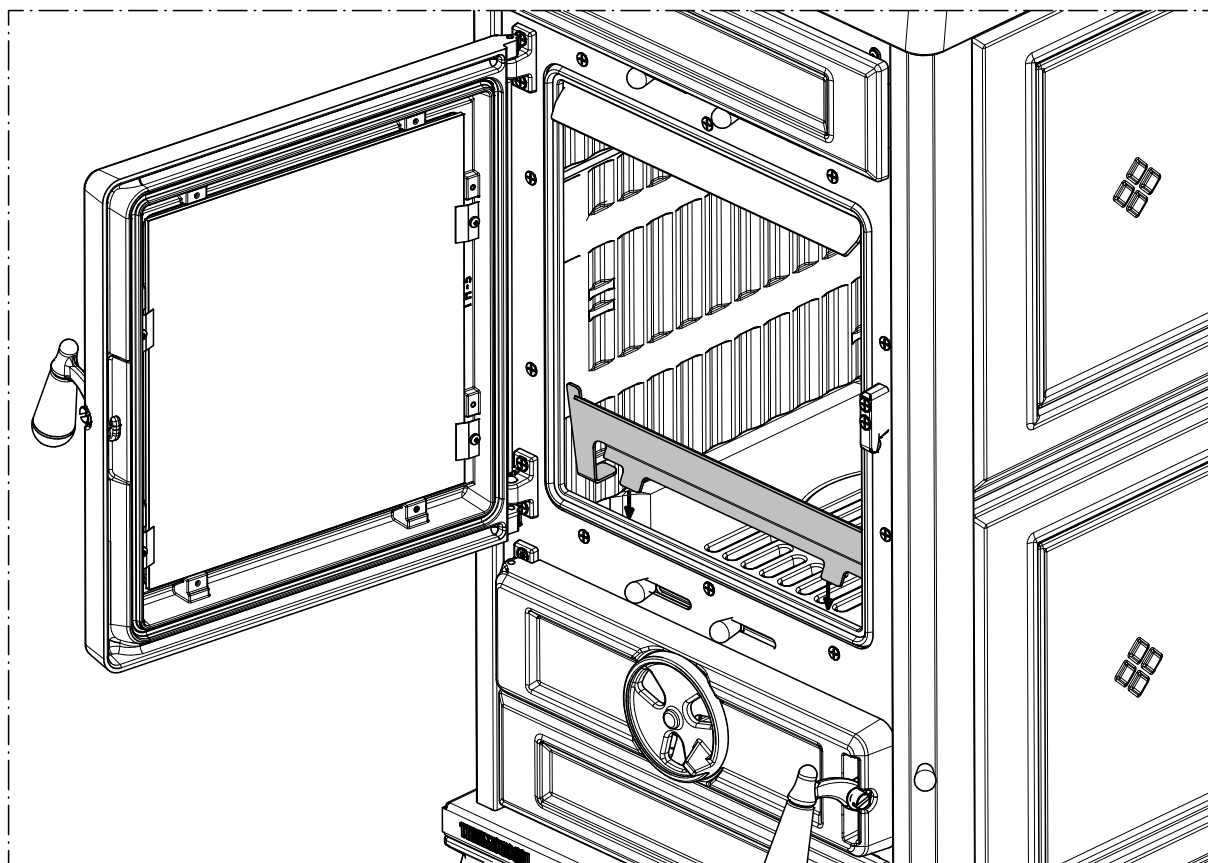

## 5 – REVESTIMIENTOS

El aparato se suministra con los revestimientos ya montados.



**ATENCIÓN:** para los modelos de mayólica o piedra:

Las mayólicas están hechas a mano y pueden presentar pequeñas grietas, variaciones de color o imperfecciones. La capa de esmalte tiene un factor de dilatación diferente al de la mayólica y por ello pueden producirse pequeñas grietas. Este fenómeno, al ser un proceso natural, no constituye un defecto. Se recomienda limpiar la mayólica solo con un paño de microfibra seco. El uso de paños húmedos o mojados para la limpieza acentuaría más las grietas naturales del esmalte, por lo que solo se debe limpiar con paños secos y no abrasivos y con el aparato frío.



**ATENCIÓN:** para los modelos con revestimiento metálico:

Se recomienda limpiar el metal solo con un paño de microfibra seco o ligeramente húmedo. Limpie solo con paños no abrasivos y con el aparato frío.

## 6 – USO DEL APARATO



El aparato se mantiene caliente durante su funcionamiento, sobre todo la puerta de la cámara de combustión. Por lo tanto, procure no tocar ninguna superficie. Su aparato ha obtenido el marcado CE. El producto no debe ser utilizado por niños, por personas con capacidades mentales o físicas reducidas, ni por personas que no conozcan las instrucciones de uso y mantenimiento de este (dichas instrucciones se encuentran en este manual de instalación, uso y mantenimiento). Durante las fases de calentamiento y enfriamiento, el aparato está expuesto a una considerable dilatación térmica, lo que puede provocar ligeros ruidos. Se trata de un proceso normal y, por lo tanto, no se considera un defecto del producto.

**ATENCIÓN:** durante el funcionamiento, la puerta debe permanecer siempre bien cerrada. Durante el funcionamiento, los conductos de evacuación de humos alcanzan altas temperaturas, por lo tanto, procure no tocarlos. Está absolutamente prohibido utilizar cualquier tipo de combustible líquido o gaseoso para encender el aparato. No coloque objetos no resistentes al calor, inflamables o combustibles cerca del aparato, manténgalos a una distancia adecuada. No utilice el producto como soporte para secar la ropa. Los posibles tendederos deben mantenerse a una distancia adecuada. Durante el primer encendido, la pintura del producto completará su proceso de secado, por lo que será normal percibir un ligero olor en el ambiente. Se recomienda ventilar la habitación hasta que se seque por completo.

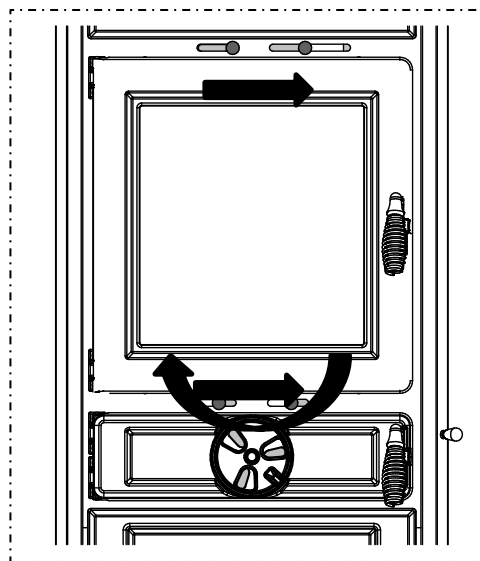

### 6.1 ENCENDIDO

Para encender la estufa es necesario seguir estos procedimientos:

- 1) Activar el Smoke by-pass (consulte el apartado 3.2).
- 2) Girar el regulador de aire primario hasta aproximadamente la mitad de su recorrido (véase figura arriba).
- 3) Mover las palancas de aire secundario de limpieza del cristal completamente hacia la derecha (véase figura arriba).
- 4) Mover las palancas del aire secundario de combustión aproximadamente 1 cm hacia la derecha (véase figura arriba).



**ATENCIÓN:** ANTES DEL ENCENDIDO, ASEGÚRESE DE QUE LA REJILLA DEL HOGAR ESTÉ SIEMPRE LIBRE DE CENIZAS Y RESIDUOS DE COMBUSTIÓN.

- 5) Abra la puerta del hogar y cargue pequeños trozos de leña, enciéndalos con papel u otro medio de ignición disponible en el mercado, y cierre la puerta del hogar (véase la figura siguiente).



**ESTÁ PROHIBIDO UTILIZAR CUALQUIER SUSTANCIA LÍQUIDA O GASEOSA COMO ALCOHOL, GASOLINA O SIMILARES PARA ENCENDER O REAVIVAR EL FUEGO.**

- 6) Nunca deje el aparato sin supervisión, hasta que se complete el encendido (aproximadamente 30 minutos) y siempre que haya numerosas brasas encendidas.
- 7) Una vez finalizada la fase de encendido, cierre el Smoke by-pass con el atizador correspondiente.





**ATENCIÓN: LA PUERTA DE LA CÁMARA DE COMBUSTIÓN Y EL CAJÓN DE CENIZAS SOLO DEBEN ABRIRSE PARA LAS OPERACIONES DE ENCENDIDO, RECARGA Y ELIMINACIÓN DEL MATERIAL RESIDUAL. DURANTE EL FUNCIONAMIENTO NORMAL, LA PUERTA DEL HOGAR DEBE PERMANECER BIEN CERRADA Y EL SMOKE BY-PASS DESACTIVADO.**

Dejar abierto el Smoke by-pass durante el funcionamiento normal conlleva un consumo de combustible superior al declarado, un descenso significativo del rendimiento y la exposición del aparato a temperaturas muy elevadas. Por este motivo, no se reconocerá en garantía ningún daño directo o indirecto derivado de la exposición prolongada del aparato a dichas temperaturas. **ATENCIÓN: la temperatura del Smoke by-pass durante el funcionamiento es muy elevada, por tanto, procure no tocarlo. Solo debe accionarse con el atizador especial suministrado.**

## 6.2 RECARGA DEL COMBUSTIBLE

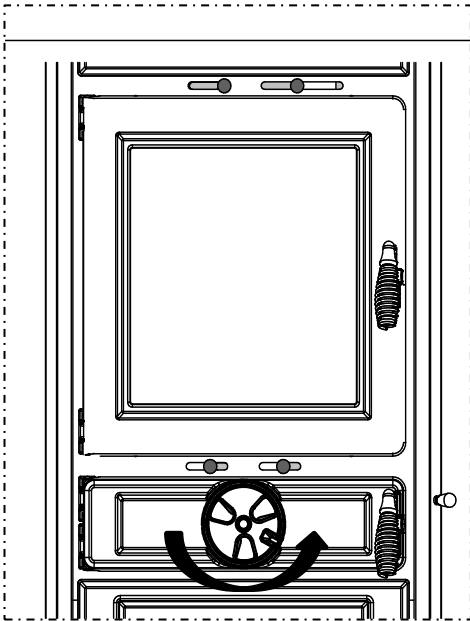

El aparato es de combustión intermitente y por lo tanto será necesario alimentarlo con recargas de leña. Una vez comprobada la plena combustión dentro de la cámara de combustión y, por tanto, la presencia de brasas, realice la primera carga de la siguiente manera:

- 1) Activar el Smoke by-pass.
- 2) Esperar unos segundos, abrir lentamente la puerta del hogar para evitar que salga el humo y esparcir las brasas con el atizador correspondiente.

**Nota:** se prohíbe el encendido y la recarga de combustible con un lecho de brasas superior a 3 cm, ya que en estas condiciones no se garantiza el uso correcto del aparato.

- 3) Coloque dos troncos de leña paralelos, como se muestra en las figuras siguientes, con un peso no superior al indicado en la tabla de datos técnicos, en la rejilla de la cámara de combustión en posición central.
- 4) Cierre lentamente la puerta del hogar y desactive el Smoke by-pass con el atizador correspondiente.
- 5) Gire el regulador de aire primario en sentido contrario a las agujas del reloj hasta casi el final de carrera, dejando así las ranuras abiertas aproximadamente un milímetro (véase la figura de al lado).
- 6) Para reavivar el fuego, limpie la ceniza que pueda haber en las ranuras de paso de aire para favorecer una mejor combustión. La recarga de la leña solo se debe realizar cuando la carga anterior se haya agotado o reducido a meras brasas, entonces abra lentamente la puerta de carga del hogar y coloque los troncos de leña de manera ordenada sobre el lecho de brasas. Termine la operación cerrando de nuevo la puerta lentamente.



## 6.3 TERMÓMETRO



Algunos modelos cuentan con un termómetro que indica la temperatura del horno o del calentaplato. EL TERMÓMETRO SOLO DA UNA LECTURA INDICATIVA Y NO CERTIFICATORIA DE LA TEMPERATURA. LA TEMPERATURA ESTÁ ESTRECHAMENTE RELACIONADA CON LA CALIDAD DEL COMBUSTIBLE CARGADO, EL TIRO DEL CONDUCTO DE HUMOS Y OTROS FACTORES, Y PUEDE SUFRIR CAMBIOS REPENTINOS. POR LO TANTO, COMPRUEBE SIEMPRE VISUALMENTE EL NIVEL DE COCCIÓN DE LOS ALIMENTOS.

**6.4 APERTURA DEL CALIENTAPLATOS (SCRIGNO)**

Los modelos Filò y Agorà cuentan con un calentaplatos retráctil. Siga estas instrucciones para abrirlos:

- 1) Extraiga el tirador situado en la parte trasera del aparato (véase la figura 1). Para esto, utilice el guante suministrado.
- 2) Con el guante de protección, introduzca el tirador en el asiento indicado, presente tanto en el lado izquierdo como en el derecho de la cubierta, y levántela hasta el final de carrera (véase la figura 2).

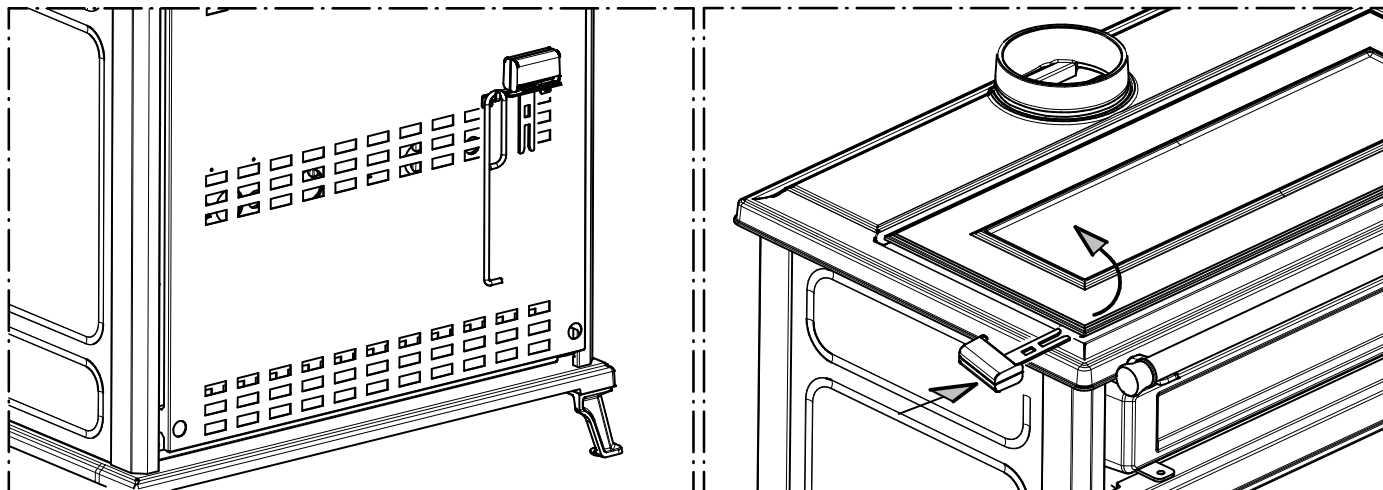

- 3) La tapa puede abrirse y bloquearse en dos posiciones diferentes mediante el pestillo situado en los dos puntos de bloqueo.
- 4) Para volver a cerrar la tapa, levántela hasta el tope, de modo que la varilla pase por los puntos de cierre, y guíela suavemente hacia abajo.

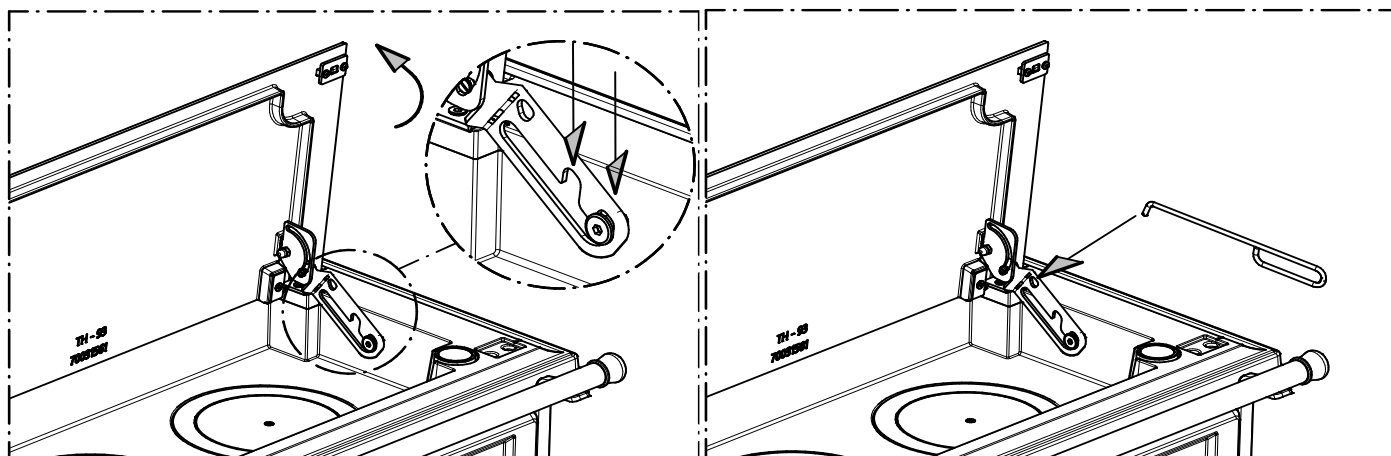

ATENCIÓN: durante el funcionamiento, la temperatura del tirador, la cubierta, el atizador y la palanca de bloqueo es muy alta. Por lo tanto, evite por todos los medios tocarlos. Solo deben accionarse con el guante especial suministrado.

**6.5 MONTAJE DEL PASAMANOS DELANTERO (SÓLO EN FILÒ Y AGORÀ)**

Para montar el pasamanos delantero, siga el siguiente procedimiento:

- 1) Fije los dos soportes (AO) al pasamanos (AN) utilizando los dos tornillos (AK), como se muestra en la figura 1.
- 2) Introduzca los soportes del pasamanos bajo el borde de la encimera, como se muestra en la figura 2.
- 3) Atornille las 2 tuercas (AP) en los tornillos (AQ), como se muestra en la figura 3.
- 4) Introduzca los tornillos con tuercas (AQ+AP) en los soportes del pasamanos y apriételes hasta que el pasamanos quede bien sujeto al aparato (véase la figura 4).

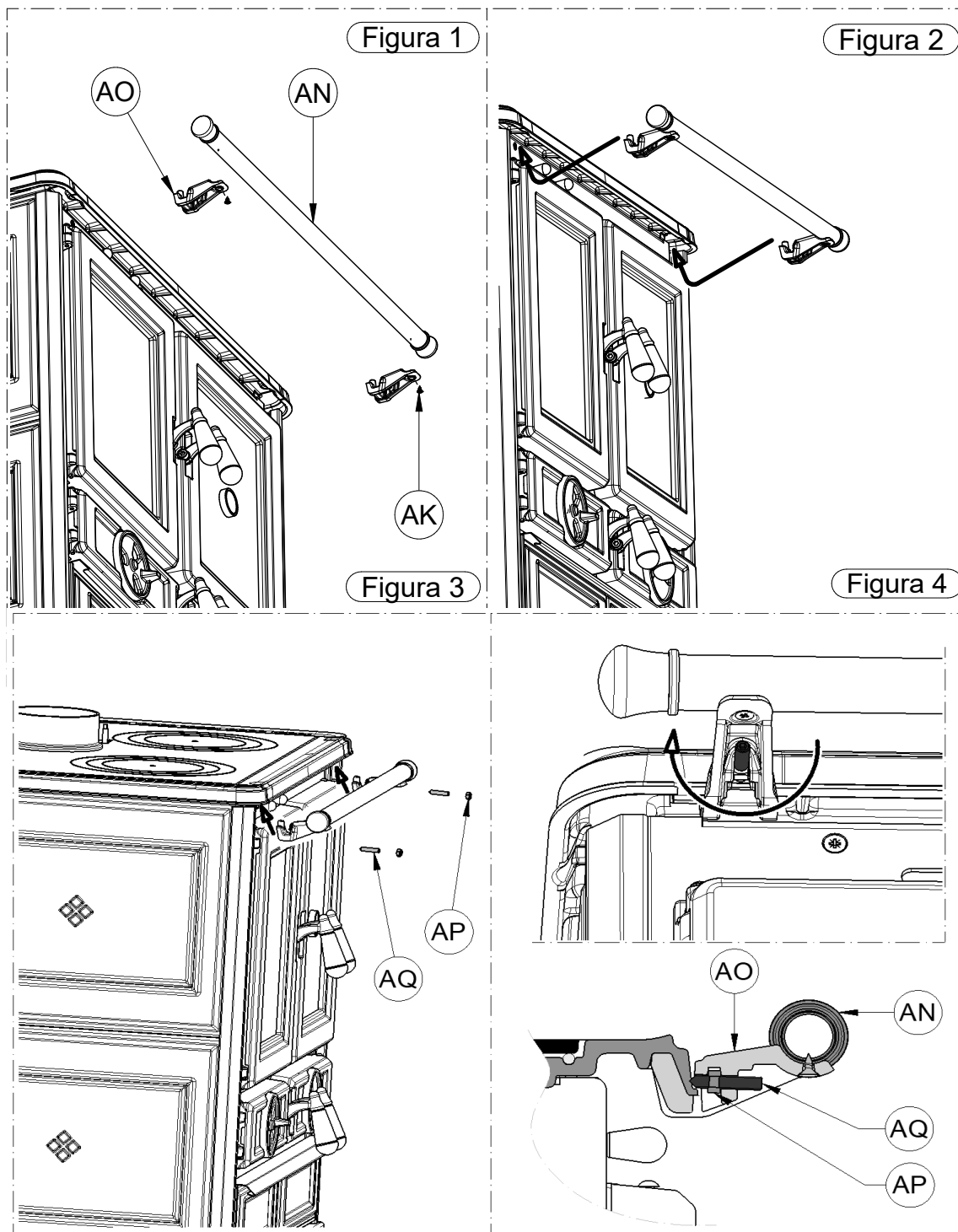

**6.6 MONTAJE DEL PASAMANOS LATERAL (SOLO EN FILÒ Y AGORÀ)**

Si no se desea instalar el pasamanos en la parte delantera, se puede instalar lateralmente, tras acortar el pasamanos suministrado. En este caso, deben respetarse las medidas indicadas en la siguientes figuras.



Esta operación solo la puede realizar personal profesionalmente cualificado y habilitado según el decreto nº 37 del 22 de enero de 2008 y la normativa correspondiente.

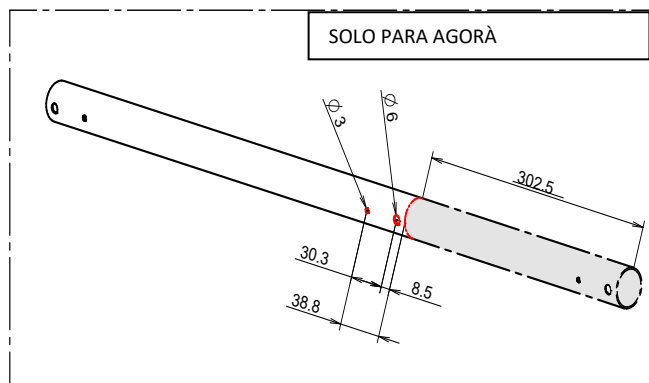
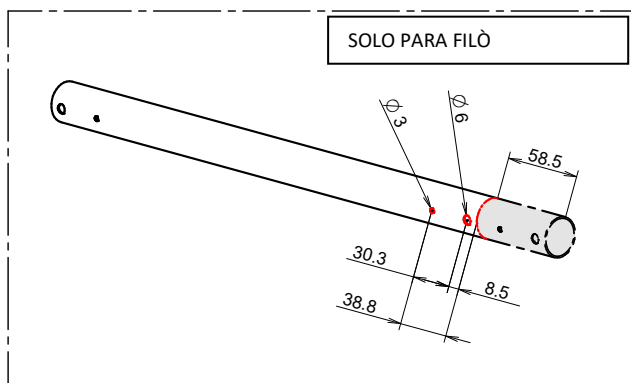

## 6.7 REQUISITOS PARA EL FUNCIONAMIENTO CORRECTO

- Respete el consumo máximo declarado, no sobrecargue la estufa con cantidades excesivas de combustible, ya que esto podría causar daños.



### CARGA MÁXIMA PERMITIDA:

- 1,9 Kg para SOFIA EVO6 y AGNESE EVO6
- 3,1 Kg para ILARIA EVO6 y FILÒ EVO6
- 3,4 Kg para VITTORIA EVO6 e ANNA EVO6
- 3,3 Kg para AGORÀ EVO6

LOS INTERVALOS DE CARGA NO DEBEN SER INFERIORES A 1 HORA.



CARGAR UNA MAYOR CANTIDAD DE COMBUSTIBLE O REALIZAR VARIAS CARGAS EN UNA HORA EXPONE LOS COMPONENTES DEL APARATO A TEMPERATURAS MUY ELEVADAS. POR ESTE MOTIVO, NO SE RECONOCERÁ EN GARANTÍA NINGÚN DAÑO RESULTANTE DE LA EXPOSICIÓN PROLONGADA DEL APARATO A TALES TEMPERATURAS.

NO TIRE LA LEÑA EN LA CÁMARA DE COMBUSTIÓN, DEPOSITELA LENTAMENTE. LANZAR LA LEÑA CON FUERZA PUEDE PROVOCAR LA ROTURA DE LOS COMPONENTES, Y ESTE DAÑO NO ESTARÁ CUBIERTO POR LA GARANTÍA.

- El aparato no debe utilizarse como incinerador; está prohibido el uso de combustibles líquidos y gaseosos.
- Siga atentamente las instrucciones de funcionamiento que figuran en este manual.
- Compruebe siempre que el combustible introducido en la cámara de combustión se enciende regularmente. Asegúrese siempre de esto para evitar la acumulación de gases combustibles. La acumulación de una gran cantidad de estos gases podría superar la resistencia mecánica del cristal y de los componentes de la estufa. Por este motivo, no asumimos ninguna responsabilidad.
- En caso de condiciones meteorológicas adversas, como baja presión, días de viento o lluvia o altas temperaturas exteriores, puede producirse un descenso del tiro o un tiro inverso en la chimenea. En estos casos, es posible que los gases de combustión no se aspiren completamente. Si esto ocurre, será necesario aumentar el aire primario y cargar una menor cantidad de combustible para reactivar el tiro en el conducto de humos. No utilice el aparato si siente olor a humo en la habitación o nota que el humo se estanca en la cámara de combustión.

## 7 – LIMPIEZA Y MANTENIMIENTO

### 7.1 PREMISA



Para garantizar un buen funcionamiento y un rendimiento óptimo del aparato en todo momento, es necesario realizar las operaciones que se describen a continuación. Se recomienda respetar los intervalos indicados.

Si el producto no se utiliza durante un periodo de tiempo prolongado, antes de encenderlo, compruebe si hay obstrucciones en el canal de humos y en el conducto de humos. Las siguientes instrucciones deben seguirse cuidadosamente. Su incumplimiento puede causar graves daños al producto, a la instalación, a las cosas y a las personas que utilicen el aparato.



Atención: No moje el aparato y no lo toque con las manos mojadas. Nunca aspire cenizas calientes. Se corre el riesgo de dañar el aspirador utilizado. Todas las tareas de limpieza indicadas en este manual deben realizarse cuando el aparato esté frío.

El usuario debe realizar de manera periódica la limpieza del aparato, tal y como se indica en este manual. También puede encargarlo a un centro de asistencia autorizado. Además, es aconsejable hacer una revisión anual de la funcionalidad del conducto de humos.

### 7.2 LIMPIEZA Y MANTENIMIENTO

CON CADA CARGA DE COMBUSTIBLE:

- Accione la palanca de sacudida de la rejilla un par de veces para que la ceniza caiga por los orificios de la rejilla. Si es necesario, limpie bien la rejilla de la cámara de combustión haciendo deslizar la ceniza a través de los orificios de la rejilla. El paso de aire a través de la rejilla del hogar debe mantenerse siempre libre. Utilice el atizador suministrado para facilitar la operación.



CADA DOS DÍAS O SEGÚN SE NECESITE:

- Vacíe el cajón de cenizas. Se recomienda vaciar periódicamente el cajón de cenizas para que no se llene por completo.

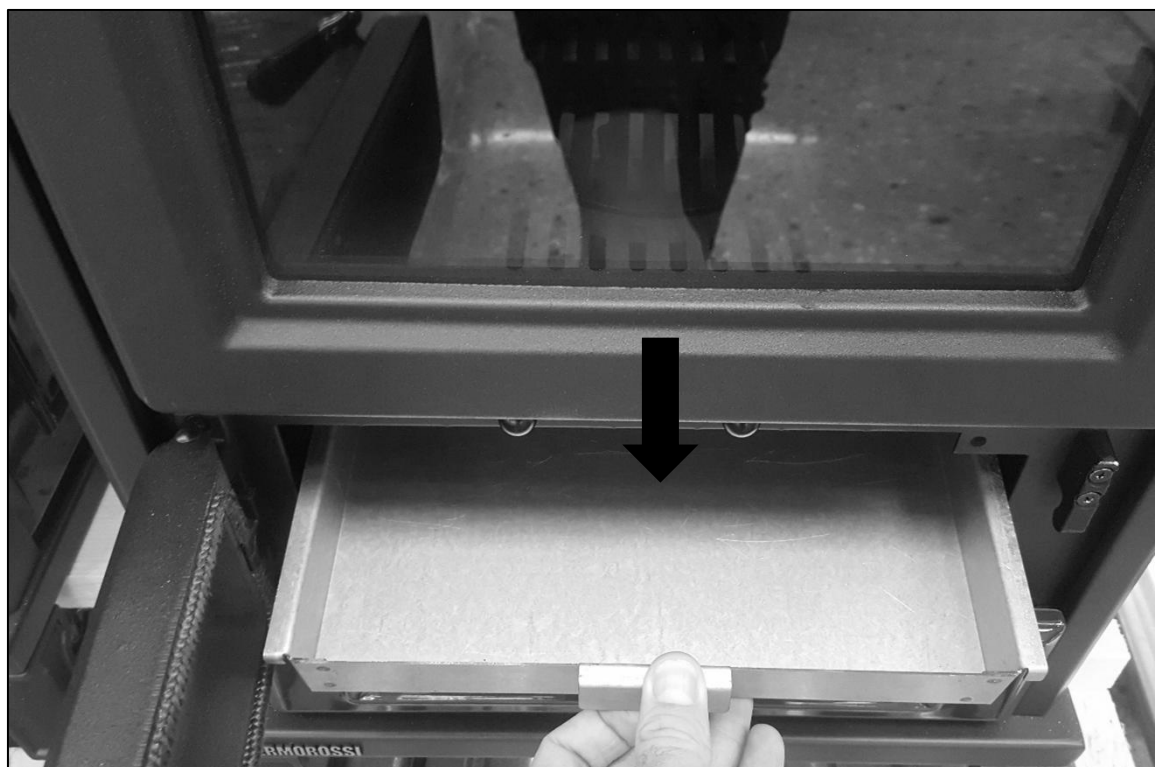

CADA SEMANA:

- Utilice un aspirador de cenizas para aspirar la cámara de combustión.

CADA 6 MESES:

- Active el Smoke by-pass y limpie el canal de humos con un cepillo, como se muestra en la siguiente foto:



- Levante el calentaplatos o los aros en el modelo Filò con el atizador correspondiente suministrado.

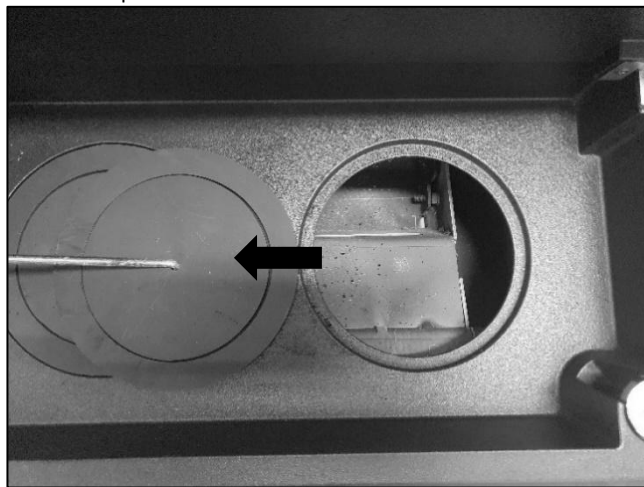
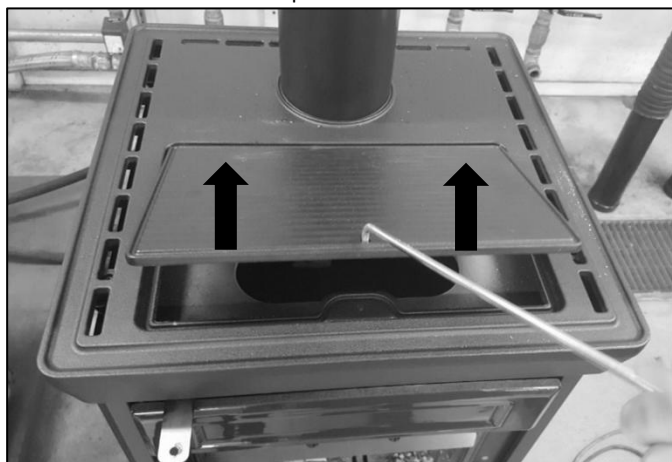

- Limpie a fondo el paso de humos con un aspirador de cenizas.

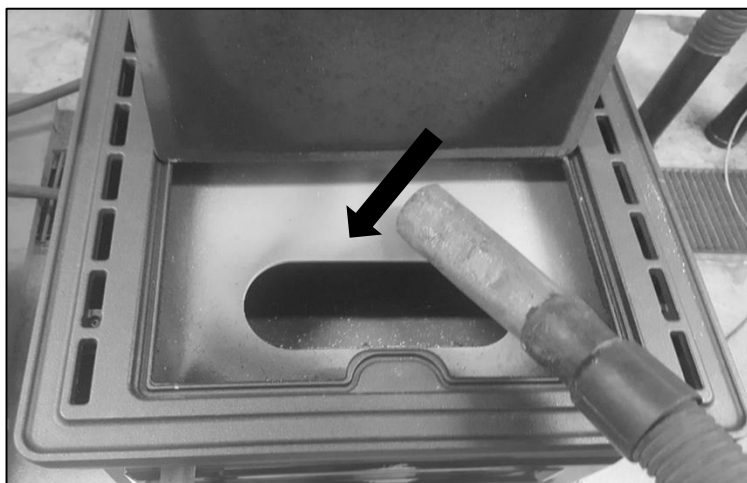

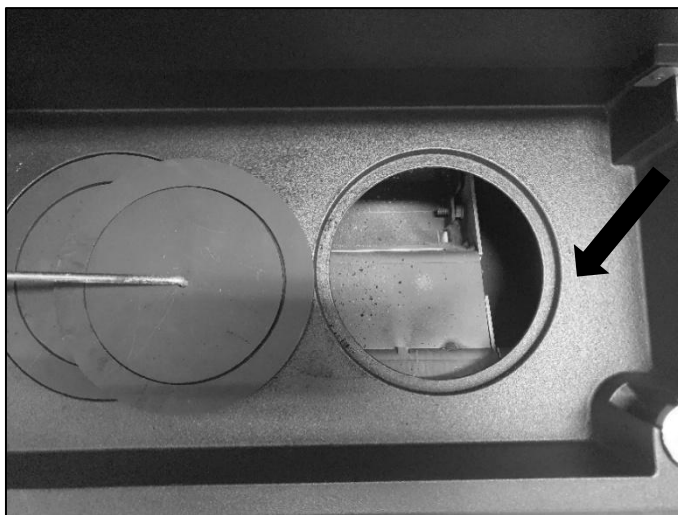
**SERIE FREELINE**

AL MENOS UNA VEZ AL AÑO:

- Limpie el conducto de humos. Si hay tramos horizontales, es necesario comprobar y eliminar los posibles depósitos de ceniza y hollín antes de que impidan el paso adecuado del humo.

### 7.3 LIMPIEZA DE LOS CRISTALES Y PARTES EN FUNDICIÓN

Los cristales y las partes en fundición se deben limpiar solo con el aparato frío, con paños secos no abrasivos y detergentes no agresivos.

## 8 – CONDUCTO DE SALIDA DE HUMOS

### 8.1 PREMISA



Debido a los frecuentes accidentes provocados por el mal funcionamiento de los conductos de humos en las viviendas, hemos elaborado el siguiente apartado para facilitar al instalador la tarea de comprobar todas las partes utilizadas para eliminar los humos producidos por la combustión.



La salida de humos se debe preparar de acuerdo con las normas UNI7129, UNI 10683, respetando los valores de referencia expresados en estas. En lo específico, la salida debe respetar las normas de protección contra incendios. Las siguientes instrucciones deben seguirse cuidadosamente. Su incumplimiento puede causar graves daños al producto, a la instalación, a las cosas y a las personas que utilicen el aparato.

### 8.2 VENTILACIÓN DE LAS HABITACIONES



ATENCIÓN: la presencia de ventiladores de extracción u otros aparatos, si funcionan en la misma habitación o espacio donde está instalado el producto, puede provocar un mal funcionamiento del mismo.

ATENCIÓN: no tape las aberturas de ventilación o las entradas de aire del aparato.

Es esencial que en la habitación en la que se instala el aparato pueda fluir una buena cantidad de aire. De esta manera, se garantiza el aire al generador para la combustión y para la ventilación de la estancia. El flujo natural de aire debe producirse directamente o a través de aberturas permanentes en los muros perimetrales exteriores o a través de conductos de ventilación individuales o colectivos.

El aire de ventilación se debe tomar alejado de fuentes de contaminación.

Las aberturas en las paredes deben contar con los siguientes requisitos:

- tener una sección de paso libre de al menos 6 cm<sup>2</sup> por cada kW de potencia térmica instalada, con un límite mínimo de 100 cm<sup>2</sup>;
- estar realizadas de tal manera que no se puedan obstruir las bocas de apertura, tanto en la parte interna como externa de la pared;
- estar protegidas con rejillas o sistemas similares, pero que no reduzcan la sección de apertura mencionada con anterioridad;
- estar situadas a una altura próxima al nivel del suelo y de forma que no perjudiquen el buen funcionamiento de los dispositivos de salida de los productos de la combustión; cuando esta posición no sea posible, la sección de las aberturas de ventilación deberá aumentarse al menos en un 50 %.



El siguiente capítulo no pretende sustituir a las normas UNI 7129, UNI 10683 y EN12815. En cualquier caso, el instalador cualificado debe contar con las normas mencionadas o con ediciones posteriores.

### 8.3 SALIDA DE HUMOS



El canal de humos, conducto de salida, chimenea y el conducto de humos (definidos como sistema de evacuación de los productos de la combustión) son componentes de la instalación de calefacción y deben cumplir las disposiciones legislativas del Decreto Ministerial 37/08 (evolución de la Ley 46/90) y las normas específicas de instalación correspondientes, según el tipo de combustible.



Las chimeneas, las estufas y las barbacoas no pueden instalarse en locales en los que haya aparatos de gas de tipo A y B y estén en funcionamiento (para la clasificación, véase UNI 10642 y UNI 7129). La conexión entre el aparato y el conducto de humos debe recibir la evacuación desde un solo generador de calor.



El instalador debe preparar uno o varios puntos de acceso en el conducto de humos para realizar el control de las emisiones después de la instalación del aparato. Estos puntos de acceso deben realizarse de forma tal que se puedan cerrar herméticamente para evitar fugas de los gases de combustión

Se recomienda aislar el conducto de humos y dimensionarlo de forma óptima para evitar el posible riesgo de formación de condensación.

**8.3.1 TIPOS DE CHIMENEAS**

En la construcción de chimeneas se aplican las siguientes definiciones:

- sistema: chimenea instalada utilizando una combinación de componentes compatibles (tubo interior, aislante, revestimiento exterior, etc.), fabricados o especificados por un único fabricante y con certificación CE según la norma específica;
- Chimenea compuesta: una chimenea instalada o construida in situ utilizando una combinación de componentes compatibles como, por ejemplo, el tubo interior (pared en contacto directo con los humos), el aislamiento (si lo hay) y el revestimiento exterior (pared) que pueden ser suministrados por diferentes fabricantes o por el mismo fabricante;
- Entubación: operación de introducción de un conducto específico en una cavidad existente (aunque sea nueva) de materiales incombustibles, libre y de uso exclusivo.

**8.3.2 COMPONENTES DEL CONDUCTO DE HUMOS/SISTEMA DE EVACUACIÓN DE HUMOS**

Componentes y accesorios de una chimenea

Leyenda

- 1 Chimenea
- 2 Conducto de paso
- 3 Conducto de evacuación de humos
- 4 Aislamiento térmico
- 5 Pared exterior
- 6 Revestimiento
- 7 Elemento de la chimenea
- 8 Chimenea multipared
- 9 Empalme de la chimenea
- 10 Canal de humo
- 11 Generador de calor

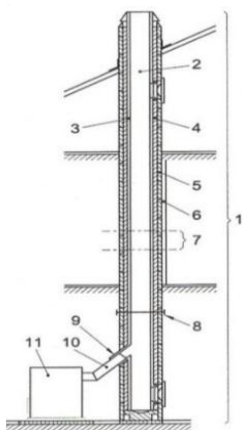

Cada chimenea debe estar formada, como mínimo, por los componentes dispuestos por la norma UNI EN 1443 que también se muestran en la figura de al lado.



ATENCIÓN: Está completamente prohibida la evacuación a través de la pared o fachada del edificio sin la instalación de una chimenea o conducto de humos para llevar al techo los productos de la combustión.

**8.3.3 COMPROBACIONES ANTES DE LA INSTALACIÓN DEL APARATO**

El cliente usuario debe tener el «certificado de conformidad del conducto de humos» (Decreto Ministerial del 22 de enero de 2008, n.º 37).

El conducto de humos se debe construir siguiendo las indicaciones de la norma UNI 10683. La salida de humos representada en la figura de al lado es la solución óptima requerida para asegurar la evacuación de los humos. Si la evacuación de los humos sobrepasa el techo, es necesario colocar un empalme en T con tapón de inspección, bridas de enganche adecuadas a la altura del conducto de humos, canalón de caja que atraviese el techo y sombrero de protección contra la intemperie.

Si se quiere utilizar el conducto de salida clásico de obra, es necesario preparar un empalme en T con tapón de inspección y bridas de soporte adecuadas. Si el conducto de humos es demasiado grande, es obligatorio introducir un tubo de acero esmaltado o inoxidable de diámetro idóneo. Selle de forma correcta la parte de entrada y salida en la salida de humos con respecto a la parte en obra. Queda terminantemente prohibido usar una malla en el extremo del tubo de evacuación, ya que podría causar el funcionamiento incorrecto del aparato.

Si el conducto de humos se instala de modo fijo, es conveniente preparar aberturas de inspección para poder realizar la limpieza interior, sobre todo en sus tramos horizontales.

Siga el esquema correspondiente. Lo anterior es indispensable para poder eliminar las cenizas y los gases no quemados que puedan depositarse a lo largo del recorrido de evacuación. Selle los distintos empalmes con silicona roja (resistente a 350 °C). El revestimiento del conducto se debe construir con materiales aislantes (lana de roca, fibra cerámica), o bien se pueden utilizar tubos ya aislados.

EL CONDUCTO DE HUMOS DEBE SER DE USO EXCLUSIVO DEL APARATO.

Todas las secciones del conducto de humos deben ser inspeccionables y desmontables para permitir la limpieza interna.

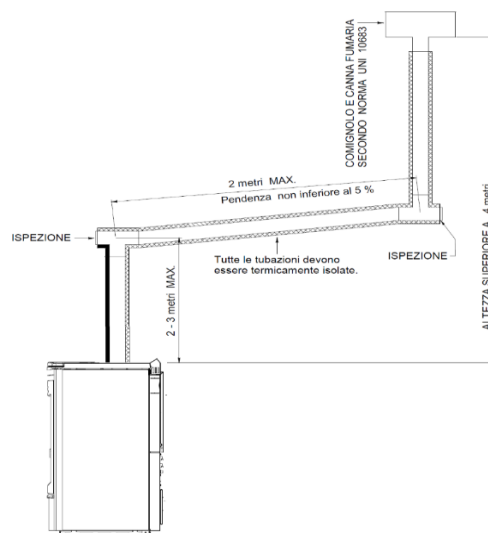

COMIGNOLO E CANNA FUMARIA SECONDO NORMA UNI 10683	SOMBRETE Y CONDUCTO DE HUMOS SEGÚN LA NORMA UNI 10683
2 metri MAX.	2 metros MÁX.
Pendenza non inferiore al 5 %	Pendiente no inferior al 5 %
ISPEZIONE	INSPECCIÓN
2-3 metri MAX.	2-3 metros MÁX.
Tutte le tubazioni devono essere termicamente isolate.	Todas las tuberías se deben aislar térmicamente.
ISPEZIONE	INSPECCIÓN
ALTEZZA SUPERIORE A 4 metri	ALTURA SUPERIOR A 4 metros



ATENCIÓN: si el conducto de humos no está suficientemente aislado y/o es demasiado largo, puede generarse condensación. Es aconsejable preparar un desagüe de condensados cerca de la salida de humos del aparato. El aparato debe instalarse siempre en un único sistema de evacuación de humos dedicado solo a este.

Si la estufa está conectada a un sistema de evacuación de humos no idóneo, es posible que el aparato se dañe rápidamente debido a su sobrecalentamiento anómalo continuo. En este caso, los componentes dañados no podrán ser sustituidos en garantía.

EN CASO DE INCENDIO EN LA CHIMENEA, SE RECOMIENDA CERRAR INMEDIATAMENTE LAS PALANCAS DE AIRE PRIMARIO Y SECUNDARIO Y LLAMAR DE INMEDIATO A LOS BOMBEROS.

## 9 – ANOMALÍAS, CAUSAS Y SOLUCIONES

ANOMALÍAS	CAUSAS	SOLUCIONES
Problemas al realizar el encendido.	Rejilla obstruida.	Limpiar la rejilla.
	Leña húmeda o de grosor excesivo.	Usar leña con un peso menor o más curada.
	Tiro insuficiente.	Limpiar el cajón de cenizas. Quitar el calentaplatos y limpiar bien el paso de humos y el conducto de humos. Hay que revisar en el conducto de humos: <ul style="list-style-type: none"> <li>• presencia de estrechamientos en la chimenea</li> <li>• demasiadas curvas</li> <li>• mal aislamiento</li> <li>• sección demasiado pequeña</li> </ul>
Humo en el ambiente. Dificultad para mantener el fuego. Dificultad para calentar el horno. Llama no sensible a las variaciones del tiro. Interrupciones durante el funcionamiento.	Tiro insuficiente.	Limpiar el cajón de cenizas y todos los cajones de inspección. Quitar el calentaplatos y limpiar bien el paso de humos. Limpiar o encargar la limpieza del conducto de humos. Hay que revisar en el conducto de humos: <ul style="list-style-type: none"> <li>• presencia de estrechamientos en la chimenea</li> <li>• demasiadas curvas</li> <li>• mal aislamiento</li> <li>• sección demasiado pequeña</li> </ul>
	Falta de aire en el ambiente.	Crear una abertura adecuada para el aire.
	Leña húmeda o de grosor excesivo.	Usar leña con un peso menor o más curada.
El combustible quema demasiado rápido, combustión incontrolada.	Tiro excesivo.	Reducir el tiro del conducto de humos con un dispositivo adecuado (por ejemplo, regulador de tiro).
Los termómetros de los hornos están desajustados o se han puesto amarillentos. Los tiradores se han deformado. Rotura de componentes dentro de la cámara de combustión.	Consumo de leña mayor que lo indicado en este manual. Uso incorrecto del aparato. El aparato no se ha limpiado o se ha limpiado mal.	Contactar con un centro de asistencia para el servicio de pago de restablecimiento del equipo y, seguidamente, utilizar el equipo como se indica en este manual y respetar todas las indicaciones dadas.

**SI LAS SOLUCIONES PROPUESTAS PARA LAS ANOMALÍAS NO LOGRARAN RESOLVER EL PROBLEMA, RECOMENDAMOS CONTACTAR CON EL SERVICIO DE ASISTENCIA TÉCNICA ESPECIALIZADO.**

## 10 – CONDICIONES DE GARANTÍA

### PUNTO 1A

Cada producto Thermorossi va acompañado por este certificado de garantía. Esta garantía debe considerarse como **garantía convencional** conforme al art. 133 del decreto legislativo italiano n.º 206 del 6 de septiembre de 2005 (llamado Código de Consumo). Esta garantía no afecta en modo alguno los derechos expresamente previstos a favor del consumidor por la normativa sobre la venta de bienes muebles de consumo, decreto legislativo italiano n.º 206/2005. Por lo tanto, el consumidor siempre podrá ejercer estos derechos ante el vendedor, en los términos y condiciones previstos por la normativa citada y por esta garantía convencional.

La garantía está sujeta a la condición de que el producto haya sido comprado para uso doméstico (es decir, que el sujeto sea calificable como consumidor conforme al art. 3, apartado 1, letra A, del decreto legislativo italiano 206/2005) y, en cualquier caso, no en el contexto de actividades empresariales o profesionales. Excepto en los casos previstos por la ley, es responsabilidad del interesado demostrar el defecto y, si se comprueba el correcto funcionamiento del producto, no se aplicará ninguna garantía sobre la intervención. La garantía es válida solo si el producto es instalado, utilizado y sometido a mantenimiento según las indicaciones contenidas en el manual de uso, mantenimiento e instalación suministrado con el producto.

Este certificado de garantía vale exclusivamente para las partes aquí mencionadas.

Esta garantía tiene una validez de 24 meses sobre el producto, excepto los componentes excluidos expresamente en el punto 1C de la misma. No corresponde a Thermorossi demostrar el correcto funcionamiento de la instalación a la que el producto está conectado, que es responsabilidad del cliente. La garantía es válida con los límites y las exclusiones que se indican en este certificado de garantía, y exclusivamente en las condiciones aquí indicadas. En cualquier caso, para hacer valer la garantía, el cliente debe comunicar por escrito al vendedor el defecto de conformidad en un plazo de dos meses a partir de la fecha de su detección, bajo pena de caducidad. Es responsabilidad del interesado demostrar que esta garantía aún debe considerarse válida, mediante un documento de entrega extendido por el vendedor o mediante otro comprobante (recibo fiscal, recibo de caja, etc.) que contenga el nombre del vendedor, los datos de identificación del producto (por ejemplo, el código del modelo), la fecha de venta y la fecha de entrega (si esta es posterior).

Por lo tanto, para que la garantía sea válida, es necesario que la documentación antedicha sea conservada por el consumidor y exhibida en el momento de la intervención en el producto. Esta garantía es válida solamente en las siguientes condiciones:

- Todas las operaciones de instalación y conexión del producto deben ser realizadas por personal cualificado conforme a la ley, que debe extender la correspondiente declaración de conformidad de realización de los trabajos de forma idónea y siguiendo estrictamente las indicaciones contenidas en el manual de uso, mantenimiento e instalación suministrado con el producto, así como la normativa en materia de instalaciones y seguridad.
- Todas las operaciones de uso del producto, así como el mantenimiento periódico, deben ser realizadas según las prescripciones e indicaciones contenidas en el manual de uso, mantenimiento e instalación suministrado con el producto.
- Todas las intervenciones de reparación del producto deben ser realizadas por personal de los centros de asistencia autorizados por Thermorossi S.p.A.
- Los repuestos, accesorios y materiales de consumo utilizados deben ser exclusivamente los originales de Thermorossi.

La garantía del **cuerpo vitrificado (en caso de haberla)** tiene una duración de 8 años a partir de la fecha de la factura.

La garantía del **cuerpo húmedo estándar (en caso de haberla)** tiene una duración de 4 años a partir de la fecha de la factura.

Tanto la garantía del cuerpo vitrificado como la garantía del cuerpo húmedo estándar, si está previstas, cubren solo las superficies situadas en el interior de la cámara de combustión y en contacto con los gases de combustión, con las limitaciones y exclusiones especificadas en este certificado de garantía, y exclusivamente en las condiciones indicadas en el mismo. No se aplica si el producto no ha sido instalado por un técnico cualificado que haya verificado la idoneidad de todas las características de la instalación. Estas características deben ser conformes a lo previsto por la normativa en materia de instalaciones y seguridad. No se aplica si el producto se conecta en una instalación que pueda originar corrosiones, incrustaciones o roturas provocadas por corrientes parásitas, condensaciones, agresividad o acidez del agua, tratamientos desincrustantes realizados en forma inadecuada, falta de agua, sedimentos calcáreos o de lodo. La no conexión del circulador de la instalación al tablero de bornes correspondiente, presente en el generador, provoca la caducidad inmediata de la garantía. La instalación debe garantizar siempre una temperatura del agua en el retorno superior a 55 °C.

### PUNTO 1B

Quedan excluidos de esta garantía los componentes dañados por factores y/o eventos ajenos al producto.

La garantía no se aplica a daños causados por: tiro excesivo o insuficiente del conducto de humos con respecto al valor requerido, escaso mantenimiento, insuficiente limpieza del equipo, agentes atmosféricos y químicos, corrosión de cualquier tipo y/o naturaleza, sobrecargas de combustible, incendio, limpieza, alteraciones del producto, partes dañadas por recalentamiento debido a un mantenimiento insuficiente o a un exceso de carga de combustible.

### PUNTO 1C

Quedan excluidos de la garantía los siguientes componentes: vidrio cerámico de la puerta, partes de mayólica, materiales refractarios, componentes pintados o sometidos a tratamientos galvánicos, componentes esmaltados, juntas, pomos, manijas, termómetros y material de consumo en general. Cualquier sustitución en garantía no comporta un nuevo inicio de la garantía convencional o una prórroga de la misma. Las variaciones cromáticas de las cerámicas o la presencia de cuarteados o puntos no son motivo de reclamación, ya que forman parte de las características naturales de los materiales. Las partes que resulten defectuosas a causa de negligencia o descuido en el uso, daños durante el transporte, mantenimiento incorrecto o instalación no conforme, no están cubiertas por la garantía.

### PUNTO 2A

En caso de fallo del producto, la asistencia técnica activará su servicio lo antes posible. No se pagará ninguna indemnización por averías o como consecuencia de la parada forzada del producto. Las reparaciones o sustituciones realizadas en aplicación de dicha garantía convencional no comportan un nuevo inicio de la garantía convencional o una prórroga de la misma. Si es posible y no resulta excesivamente costoso para Thermorossi, esta procederá a la reparación del producto. La sustitución del equipo se podrá realizar solo si la reparación es objetivamente imposible o si resulta excesivamente costosa con respecto a su sustitución. La sustitución del producto no se podrá realizar en caso de disfunciones evidentes provocadas por factores externos. A los efectos de la validez de esta garantía convencional, la sustitución del equipo debe considerarse excesivamente costosa si comporta gastos irracionales con respecto a la reparación, tomando en cuenta el valor que tendría el bien si no hubiera defecto de conformidad, la entidad del defecto de conformidad y la eventualidad de que la solución alternativa pueda realizarse sin grandes inconvenientes para el consumidor. Si, a petición del cliente, el personal de un centro de asistencia técnica realiza una intervención técnica y la garantía resulta inválida (por ejemplo, porque la garantía no puede considerarse activa, porque el cliente no ha enviado el certificado de garantía en los plazos previstos o porque el componente está excluido de la garantía), los costos de la intervención serán totalmente a cargo del cliente. Estos costos de intervención prevén:

derecho de llamada, mano de obra y eventuales piezas a sustituir. Estos costos ascenderán a un monto razonable y el cliente podrá solicitarlos previamente al centro de asistencia. Se recuerda que las intervenciones solicitadas “en garantía”, pero que luego —según la declaración y análisis realizados por el centro de asistencia— resulten debidas a alteraciones, negligencia o modificación de instalación, falta de limpieza o no cubiertas por esta garantía convencional, prevén: derecho de llamada, mano de obra y eventuales piezas a sustituir. Estos costos ascenderán a un monto razonable y el cliente podrá solicitarlos previamente al centro de asistencia.

**PUNTO 2B**

Thermorossi S.p.A. declina cualquier responsabilidad por eventuales daños que puedan generarse, directa o indirectamente, a personas, animales o cosas, por causas o como consecuencia de una instalación que no cumpla estrictamente la normativa vigente y/o de una instalación, uso o mantenimiento que no respondan plenamente a todas las instrucciones contenidas en el manual de instalación, uso y mantenimiento que acompaña al producto.







**THERMOROSSI** 

*Fire Lovers*

THERMOROSSI S.p.A.

Via Grumolo, 4 (Z.I.) 36011 Arsiero (VI) - ITALY

Fax 0445.741657 - [www.thermorossi.com](http://www.thermorossi.com) - [info@thermorossi.it](mailto:info@thermorossi.it)