

RIVESTIMENTO ESTERNO ISTRUZIONI DI MONTAGGIO



THERMOROSI
PELLET, WOOD & SUN TECHNOLOGIES

IT

Valido per i modelli a pellet:

- Dorica Supreme Maiolica
- Dorica Supreme Idra Maiolica
- Dorica Supreme Metalcolor
- Dorica Supreme Idra Metalcolor
- Saint Moritz Supreme Maiolica
- Saint Moritz Supreme Idra Maiolica

LEGGERE!



**INFORMAZIONI
IMPORTANTI PER
LA SICUREZZA ED
IL CORRETTO
FUNZIONAMENTO**

INDICE

1 - INTRODUZIONE.....	3
1.1 AVVERTENZE GENERALI	3
1.2 NORME DI SICUREZZA.....	3
1.3 TRASPORTO ED IMMAGAZZINAMENTO.....	3
2 - CARATTERISTICHE TECNICHE	3
3 - DISIMBALLO	5
3.1 DISIMBALLO RIVESTIMENTO DORICA SUPREME METALCOLOR.....	5
3.2 DISIMBALLO RIVESTIMENTO DORICA SUPREME MAIOLICA	5
3.3 DISIMBALLO RIVESTIMENTO SAINT MORITZ SUPREME MAIOLICA.....	5
4 - MONTAGGIO RIVESTIMENTI SUPREME	6
4.1 MONTAGGIO RIVESTIMENTO DORICA SUPREME METALCOLOR	6
4.2 MONTAGGIO RIVESTIMENTO DORICA SUPREME MAIOLICA	9
4.3 MONTAGGIO RIVESTIMENTO SAINT MORITZ SUPREME MAIOLICA	11
5 - PARTI DI RICAMBIO RIVESTIMENTI SUPREME	16
5.1 PARTI DI RICAMBIO DORICA SUPREME METALCOLOR	16
5.2 PARTI DI RICAMBIO DORICA SUPREME MAIOLICA	17
5.3 PARTI DI RICAMBIO SAINT MORITZ SUPREME MAIOLICA	18

RIVESTIMENTO SUPREME

1 - INTRODUZIONE

1.1 AVVERTENZE GENERALI

Questo libretto d'installazione, uso e manutenzione costituisce parte integrante ed essenziale del prodotto e dovrà essere conservato dall'utilizzatore. Prima di procedere all'installazione, all'uso e alla manutenzione del prodotto, è necessario leggere attentamente tutte le indicazioni contenute in questo libretto. L'installazione e le eventuali riparazioni devono essere eseguite da personale professionalmente qualificato, abilitato professionalmente secondo il decreto 22 gennaio 2008 nr°37 e in ottemperanza alle normative vigenti in materia e secondo le indicazioni del costruttore dell'apparecchio stesso. Si dovrà far uso, nel caso di riparazioni, solo di ricambi originali forniti dal costruttore. Un'errata installazione o una cattiva manutenzione potranno causare danni a persone, animali o cose; in questo caso il costruttore sarà sollevato da ogni responsabilità. Qualsiasi intervento non esplicitamente autorizzato da Thermorossi S.p.A. su tutti i sistemi, componenti o parti interne ed esterne dell'apparecchio, nonché su tutti gli accessori forniti a corredo con esso, comporta la decadenza della garanzia e la decadenza della responsabilità del costruttore, ai sensi del D.P.R. 224 del 24/05/1988, art. 6/b. Avere cura del presente manuale e conservarlo in un luogo di facile e rapido accesso. Se l'apparecchio dovesse essere venduto o trasferito a un altro utente assicurarsi sempre che il libretto lo accompagni. Qualora il presente manuale fosse smarrito e/o rovinato è obbligo richiederne copia al rivenditore autorizzato. Le immagini e le figure presenti in tale manuale, hanno valore puramente illustrativo e possono differire dalla realtà. Thermorossi si riserva inoltre di apportare modifiche in qualsiasi momento e senza preavviso al contenuto del presente manuale.

La Thermorossi S.p.A. mantiene i diritti di autore sulle presenti istruzioni di servizio. Senza necessaria autorizzazione le istruzioni indicate non potranno essere duplicate o comunicate a terzi e non potranno essere utilizzate per scopi concorrenziali.



ATTENZIONE: Le maioliche sono di produzione artigianale e potrebbero presentare cavillature, variazioni cromatiche o imperfezioni. Lo strato di smalto possiede un fattore di dilatazione diverso da quello delle maioliche e per tale motivo si possono presentare piccole cavillature. Tale fenomeno, essendo un processo naturale, non costituisce difettosità. Si raccomanda di pulire le maioliche esclusivamente utilizzando un panno in microfibra asciutto. L'utilizzo di panni umidi o bagnati per la pulizia evidenzerebbero maggiormente i cavilli naturali dello smalto.

1.2 NORME DI SICUREZZA



DANNI A PERSONE

Questo simbolo di sicurezza identifica importanti messaggi nel corso del manuale. Quando si incontra, leggere attentamente il messaggio che segue poiché la non osservanza può provocare gravi danni alle persone che utilizzano l'apparecchio.



DANNI A COSE

Questo simbolo di sicurezza identifica dei messaggi o istruzioni dalla cui osservanza dipende il buon funzionamento dell'apparecchio. Se non osservati scrupolosamente, si possono verificare seri danneggiamenti all'apparecchio.



INFORMAZIONI

Questo simbolo segnala delle istruzioni importanti per il buon funzionamento dell'apparecchio. Se non osservate correttamente, il funzionamento non risulterà soddisfacente.

1.3 TRASPORTO ED IMMAGAZZINAMENTO

TRASPORTO E MOVIMENTAZIONE

Il rivestimento deve essere sempre movimentato in posizione verticale. Si deve porre particolare attenzione affinché tutte le parti delicate siano preservate da urti meccanici che ne compromettano l'integrità e il corretto funzionamento.

IMMAGAZZINAMENTO

L'immagazzinamento del rivestimento deve essere effettuato in locali privi di umidità e non deve essere esposta alle intemperie; è sconsigliato appoggiare direttamente il rivestimento sul pavimento. L'azienda non si ritiene responsabile di danni causati per incuria. E' sconsigliato conservare in magazzino il rivestimento per periodi eccessivamente prolungati.

2 - CARATTERISTICHE TECNICHE

	DORICA SUPREME METALCOLOR	DORICA SUPREME MAIOLICA	SAINT MORITZ SUPREME MAIOLICA
Altezza (mm)	1321	1321	1334
Profondità (mm)	650	650	645
Larghezza (mm)	560	560	660
Peso netto del rivestimento (Kg)	25	38	74
Peso lordo del rivestimento (Kg)	31	44	91

DORICA SUPREME METALCOLOR

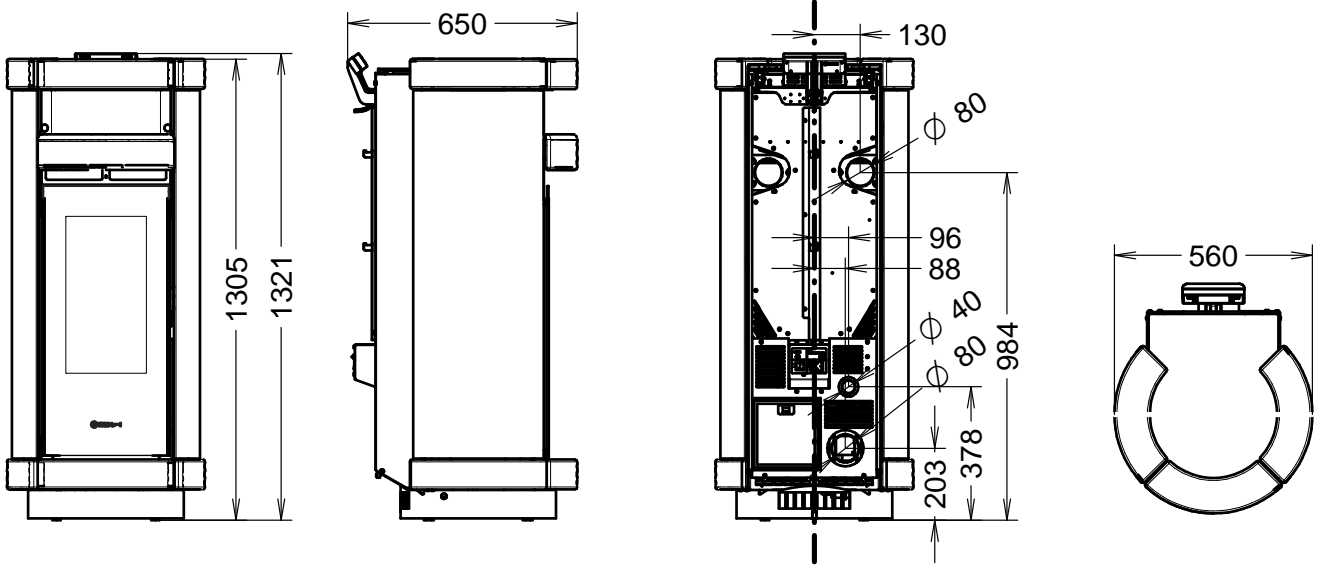

DORICA SUPREME MAIOLICA

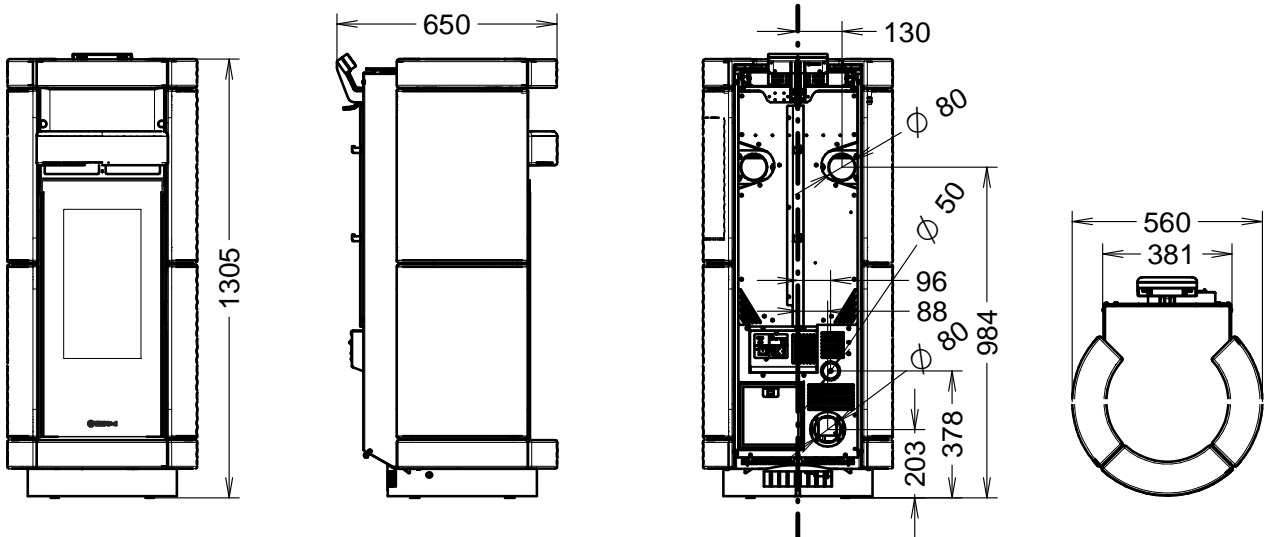

SAINT MORITZ SUPREME MAIOLICA

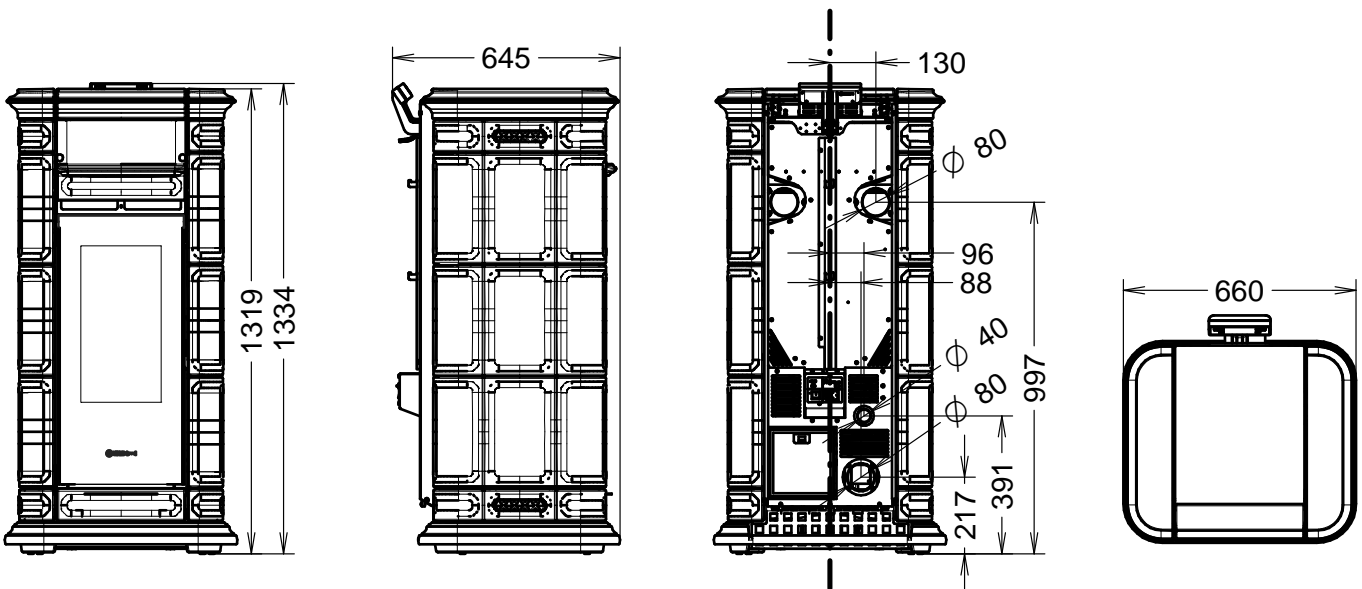

3 - DISIMBALLO

3.1 DISIMBALLO RIVESTIMENTO DORICA SUPREME METALCOLOR

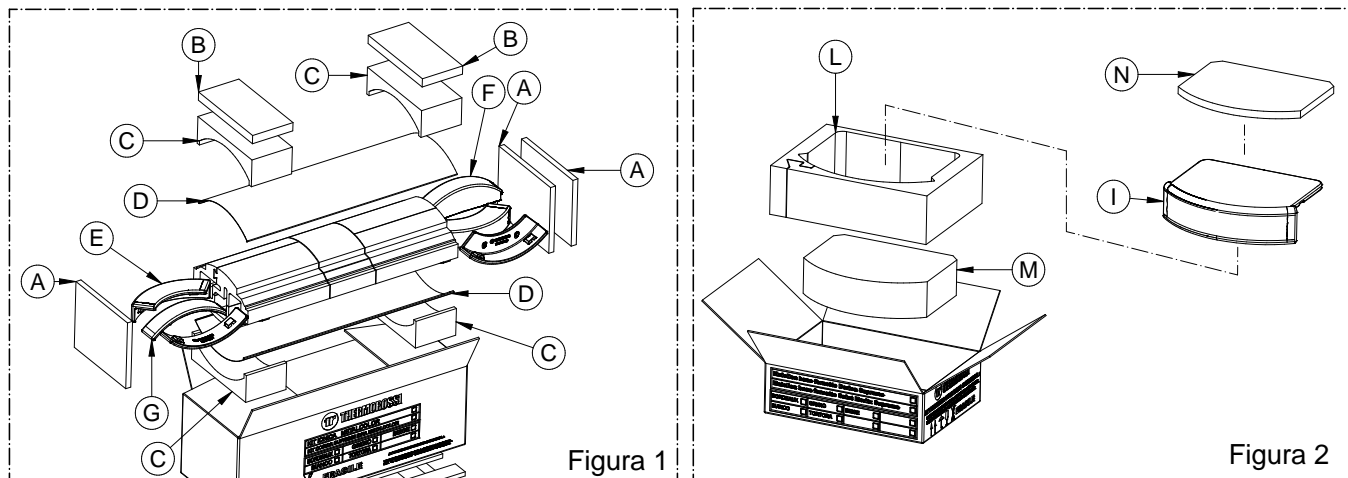

Solo per i modelli Idra:

Aprire la scatola indicata nella Figura 1 prestando attenzione a non graffiare i rivestimenti (D). Rimuovere i polistiroli A, B, C; ed estrarre il fianco D. In seguito estrarre dai polistiroli sagomati le ceramiche E, F, G; successivamente estrarre il secondo fianco D.

ATTENZIONE: i rivestimenti in metallo, essendo laccati, sono molto delicati e devono essere movimentati con estrema cura e con l'utilizzo di guanti di cotone. Per la pulizia usare panni in microfibra per superfici delicate quali lenti, monitor ...

Solo per i modelli Aria:

Il rivestimento Dorica Supreme Metalcolor è imballato in 2 scatole separate.

Aprire la scatola indicata nella Figura 1 prestando attenzione a non graffiare i rivestimenti (D). Rimuovere i polistiroli A, B, C; ed estrarre il fianco D. In seguito estrarre dai polistiroli sagomati le ceramiche E, F, G; successivamente estrarre il secondo fianco D.

Aprire poi la seconda scatola indicata nella Figura 2 ed estrarre la ceramica I.

ATTENZIONE: i rivestimenti in metallo, essendo laccati, sono molto delicati e devono essere movimentati con estrema cura e con l'utilizzo di guanti di cotone. Per la pulizia usare panni in microfibra per superfici delicate quali lenti, monitor ...

3.2 DISIMBALLO RIVESTIMENTO DORICA SUPREME MAIOLICA

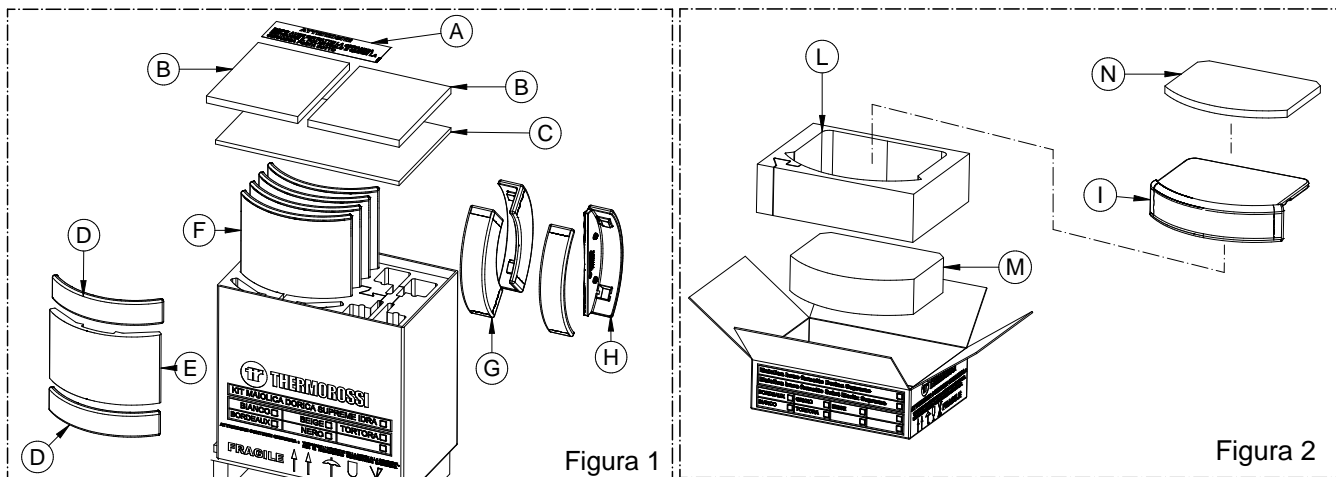

Solo per i modelli Idra:

Aprire la scatola indicata nella Figura 1 prestando attenzione a non rovinare le ceramiche. Rimuovere i polistiroli A, B e C; estrarre le ceramiche F, G ed H. Estrarre poi la ceramica D, il polistirolo E e successivamente la ceramica sottostante D.

ATTENZIONE: durante la fase di disimballo maneggiare con cura le varie ceramiche e prestare particolare attenzione per far sì che non si tocchino tra loro, causando sbeccature alle stesse.

Solo per i modelli Aria:

Il rivestimento Dorica supreme maiolica è imballato in 2 scatole separate.

Aprire la scatola indicata nella Figura 1 prestando attenzione a non rovinare le ceramiche. Rimuovere i polistiroli A, B e C; estrarre le ceramiche F, G ed H. Estrarre poi la ceramica D, il polistirolo E e successivamente la ceramica sottostante D.

Aprire poi la seconda scatola indicata nella Figura 2 ed estrarre la ceramica I.

ATTENZIONE: durante la fase di disimballo maneggiare con cura le varie ceramiche e prestare particolare attenzione per far sì che non si tocchino tra loro, causando sbeccature alle stesse.

3.3 DISIMBALLO RIVESTIMENTO SAINT MORITZ SUPREME MAIOLICA

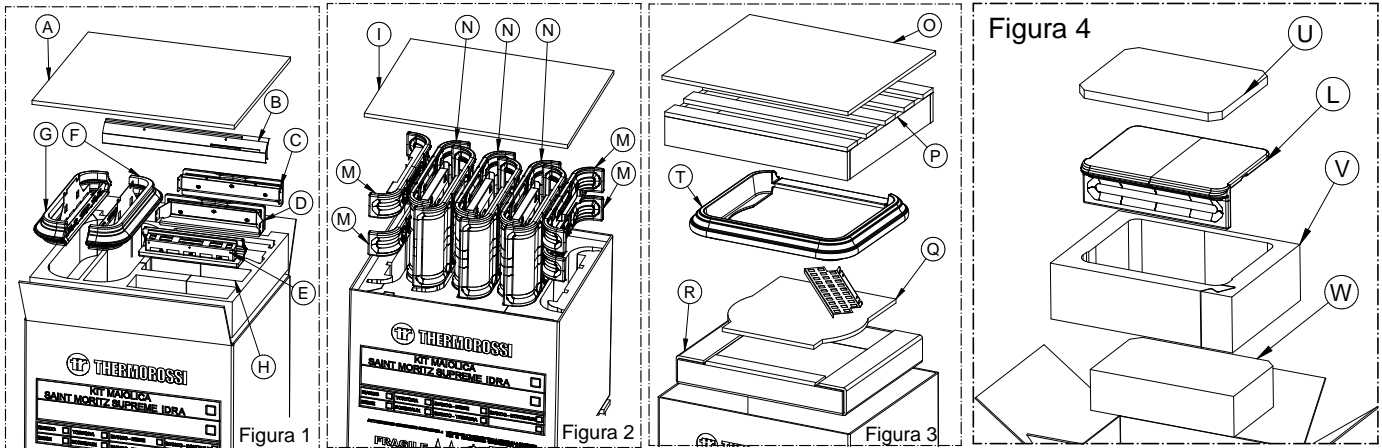

Solo per i modelli Idra:

Aprire la scatola (seguire le Figure 1,2,3) prestando attenzione a non graffiare i rivestimenti. Rimuovere il polistirolo A, estrarre i montanti in metallo B e successivamente le ceramiche C – D – E – F - G; togliere il polistirolo H.

Proseguire togliendo il polistirolo I, estrarre le ceramiche M e successivamente le ceramiche N ed il relativo polistirolo.

Terminare il disimballo togliendo il polistirolo O e la gabbia in legno P. Togliere il pannello di protezione Q ed estrarre la ceramica del basamento T dalla protezione in cartone R.

ATTENZIONE: durante la fase di disimballo maneggiare con cura le varie ceramiche e prestare particolare attenzione per far sì che non si tocchino tra loro, causando sbeccature alle stesse.

Solo per i modelli Aria:

Il rivestimento Saint Moritz supreme è imballato in 2 scatole separate.

Aprire la prima scatola (seguire le Figure 1,2,3) prestando attenzione a non graffiare i rivestimenti. Rimuovere il polistirolo A, estrarre i montanti in metallo B e successivamente le ceramiche C – D – E – F - G; togliere il polistirolo H.

Proseguire togliendo il polistirolo I, estrarre le ceramiche M e successivamente le ceramiche N ed il relativo polistirolo.

Terminare il disimballo togliendo il polistirolo O e la gabbia in legno P. Togliere il pannello di protezione Q ed estrarre la ceramica del basamento T dalla protezione in cartone R. Aprire poi la seconda scatola indicata nella Figura 4 ed estrarre la ceramica I.

ATTENZIONE: durante la fase di disimballo maneggiare con cura le varie ceramiche e prestare particolare attenzione per far sì che non si tocchino tra loro, causando sbeccature alle stesse.

4 - MONTAGGIO RIVESTIMENTI SUPREME

4.1 MONTAGGIO RIVESTIMENTO DORICA SUPREME METALCOLOR

i ALCUNE CERAMICHE NELLA PARTE INTERNA SONO NUMERATE COME INDICATO NELL'IMMAGINE. ASSEMBLARE RISPETTANDO LE CORRETTE NUMERAZIONI.

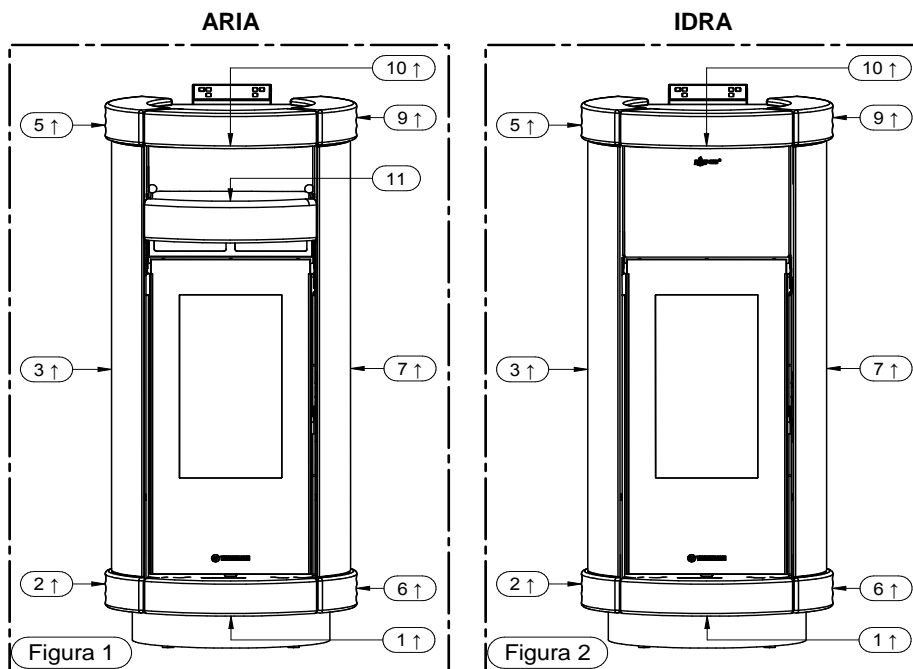

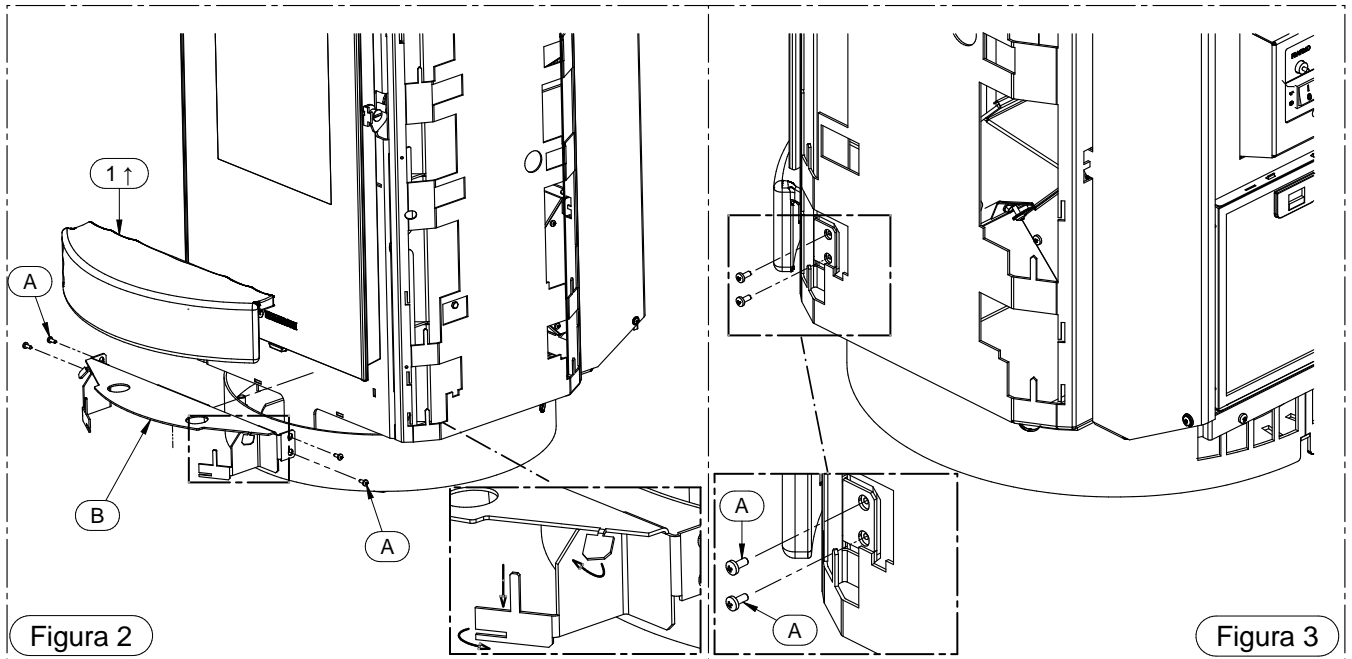

1) Smontare il supporto B agendo sulle viti A e procedere poi a infilare la ceramica (1↑) nel supporto; per rendere la stessa ben ancorata al supporto agire sui fermi indicati.

2) Procedere al fissaggio del gruppo appena creato utilizzando le viti A precedentemente smontate.

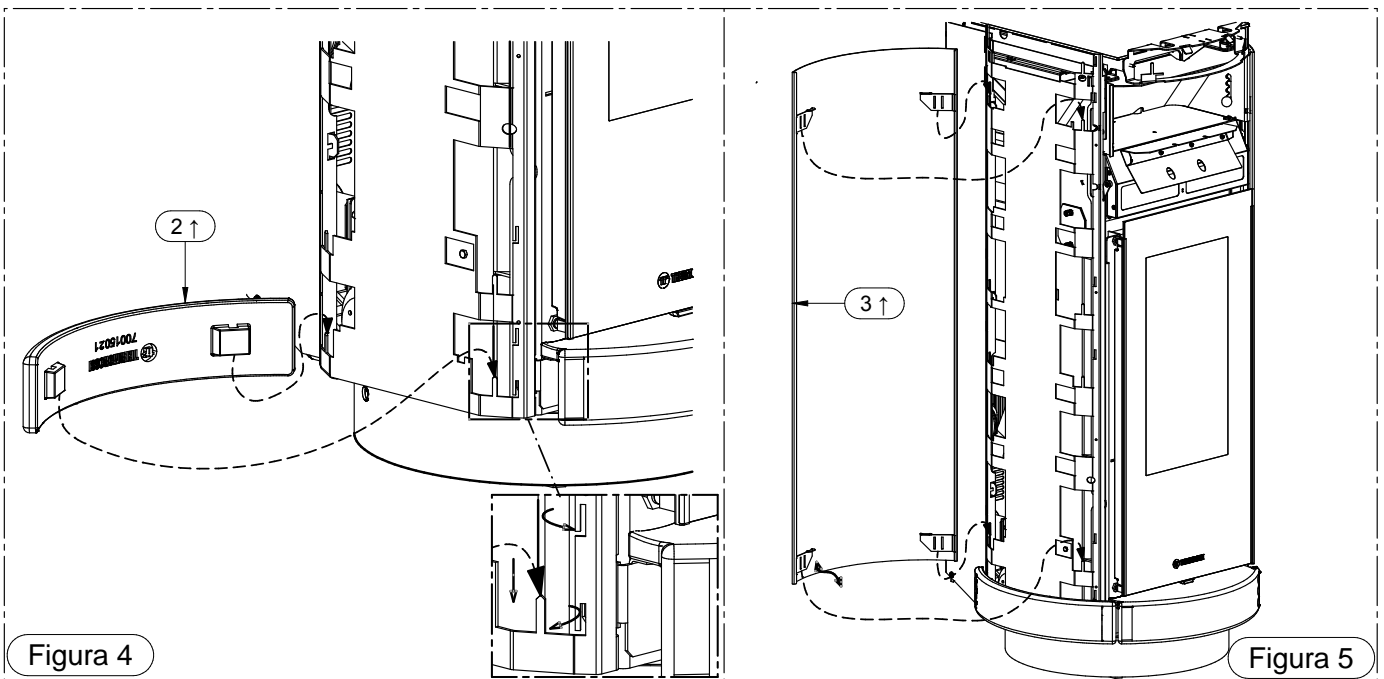

3) Proseguire con il montaggio della ceramica (2↑). Deformare leggermente i fermi fino a che la ceramica risulta essere ben ancorata al supporto. La stessa procedura deve essere eseguita sul fianco opposto.

4) Installare il fianco Metalcolor (3↑). Deformare leggermente i fermi fino a che il fianco risulta essere ben ancorato ai supporti. La stessa procedura deve essere eseguita sul fianco opposto.

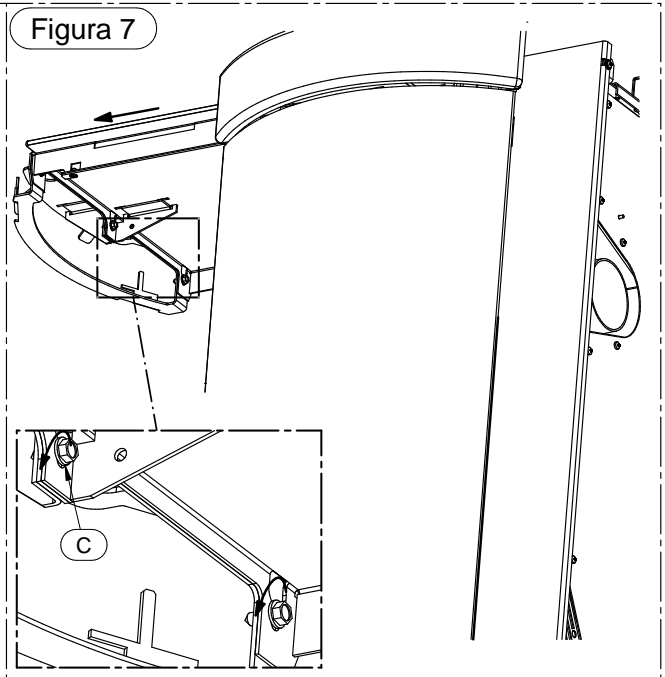
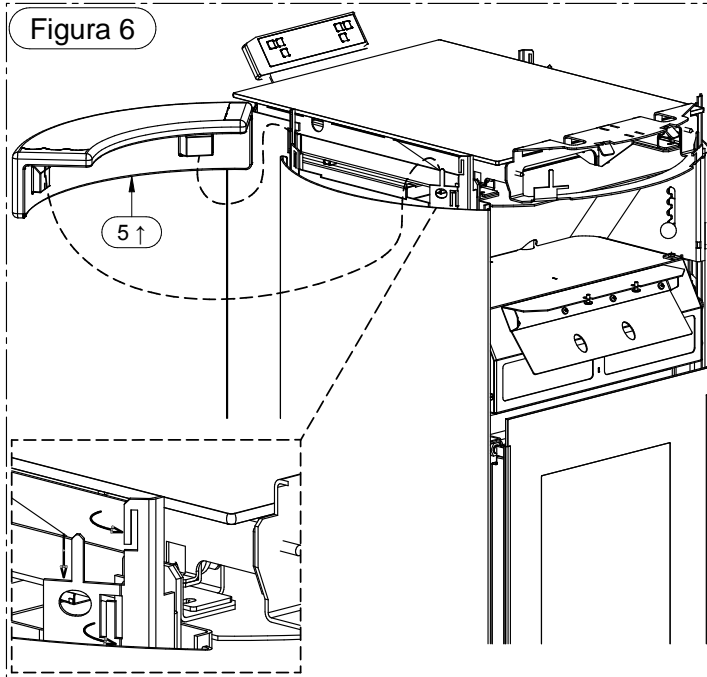

5) Procedere al montaggio della ceramica (5↑).
 Deformare leggermente i fermi fino a che la ceramica risulta essere ben ancorata al supporto.
 La stessa procedura deve essere eseguita sul fianco opposto.

6) Per procedere al montaggio della ceramica (10↑) estrarre il coperchio del serbatoio e svitare leggermente di un giro le 3 viti indicate con la lettera C e sganciare poi il supporto D.

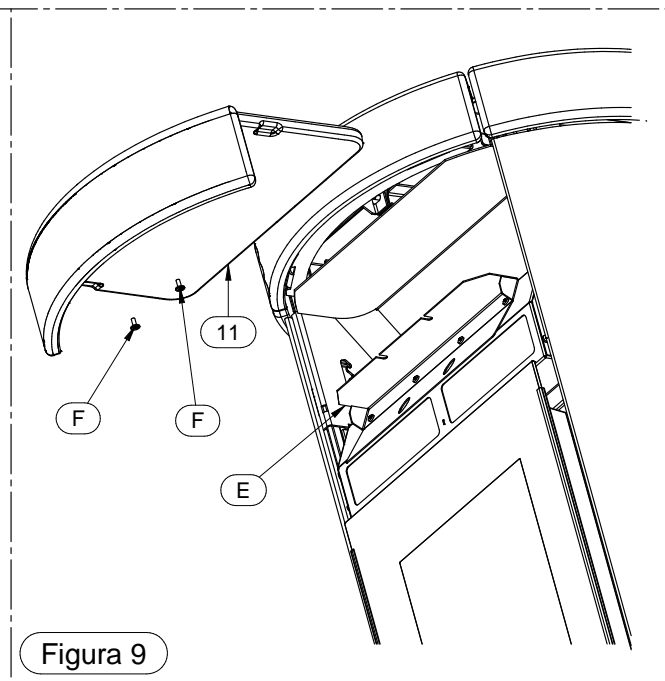
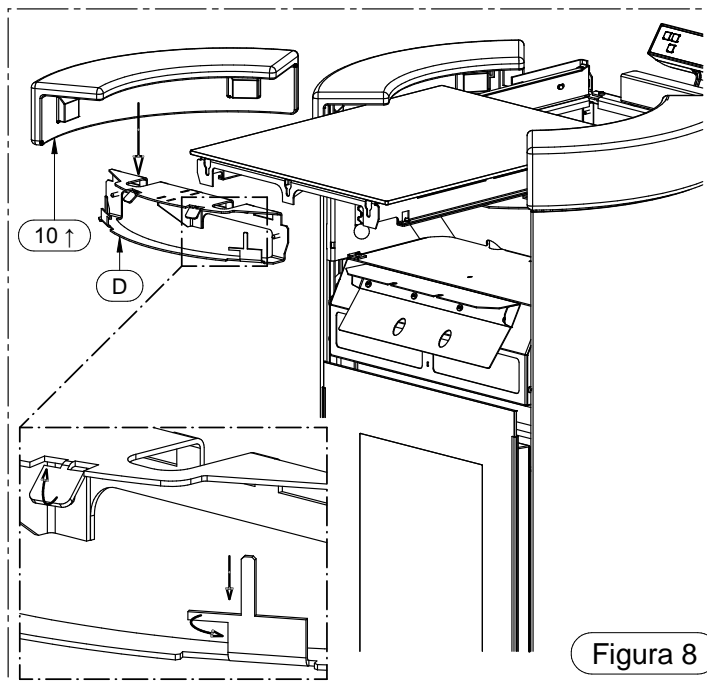

7) Fissare la ceramica (10↑) deformando i dentini d'appoggio con l'ausilio di una pinza; bloccare la ceramica utilizzando del silicone per alte temperature (minimo 200°C, massimo 300°C) monocomponente a reticolazione acetica. Riagganciare ora il gruppo appena creato fissare poi saldamente le viti C.

8) Solo per i modelli Aria:
 Posizionare la ceramica del vano scaldavivande (11) sull'elemento E e bloccarlo con le viti F.

RIVESTIMENTO SUPREME

4.2 MONTAGGIO RIVESTIMENTO DORICA SUPREME MAIOLICA

i ALCUNE CERAMICHE NELLA PARTE INTERNA SONO NUMERATE COME INDICATO NELL'IMMAGINE. ASSEMBLARE RISPETTANDO LE CORRETTE NUMERAZIONI.

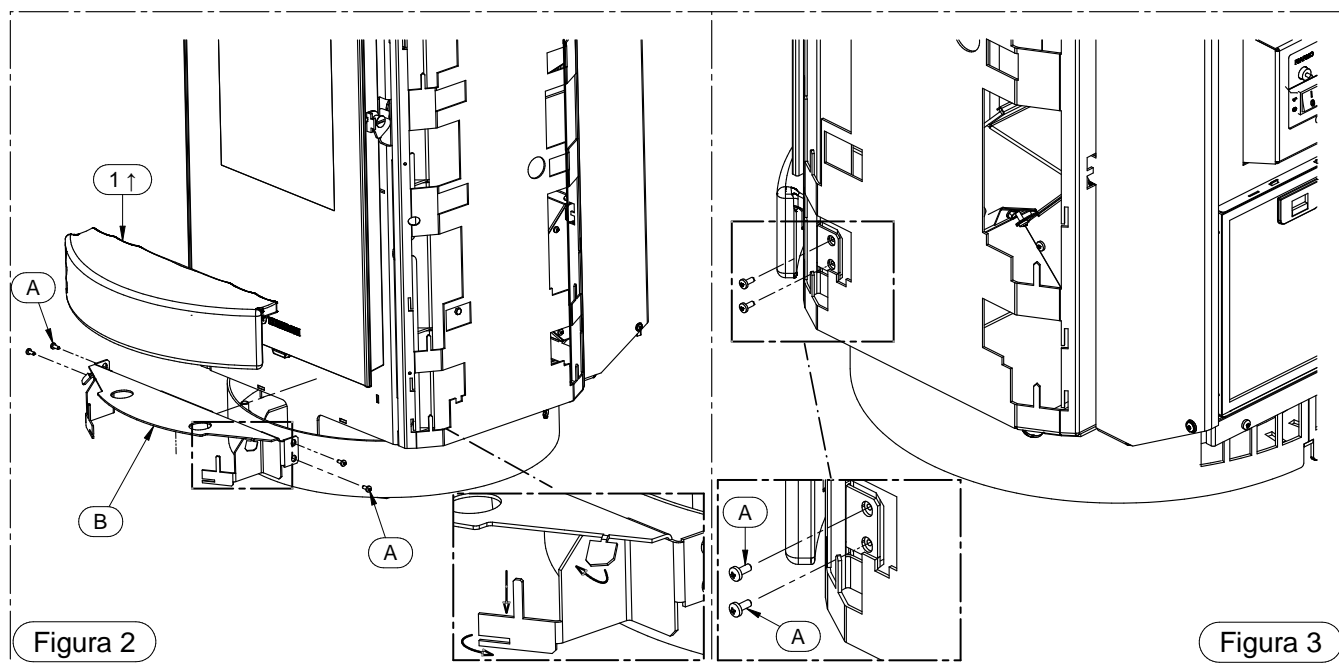
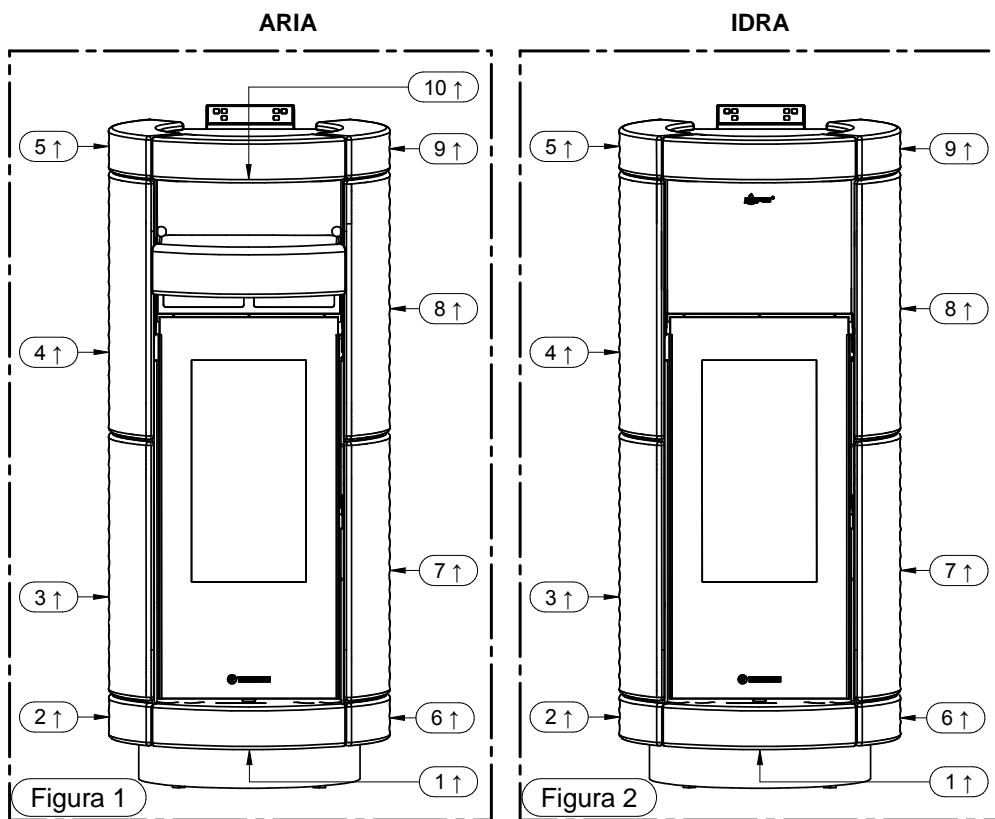

1) Smontare il supporto B agendo sulle viti A e procedere poi a infilare la ceramica (1) nel supporto; per rendere la stessa ben ancorata al supporto agire sui fermi indicati.

2) Procedere al fissaggio del gruppo appena creato utilizzando le viti A precedentemente smontate.



Figura 4

Figura 5

3) Proseguire con il montaggio della ceramica (2↑). Deformare leggermente i fermi fino a che la ceramica risulta essere ben ancorata al supporto. La stessa procedura deve essere eseguita sul fianco opposto.

4) In seguito procedere al montaggio della ceramica (3↑) e (4↑). Deformare leggermente i fermi fino a che la ceramica risulta essere ben ancorata al supporto. La stessa procedura deve essere eseguita sul fianco opposto. **IMPORTANTE:** regolare con attenzione le ceramiche in particolar modo nella zona della maniglia, verificando poi che durante l'apertura e la chiusura della porta la maniglia non tocchi la ceramica.

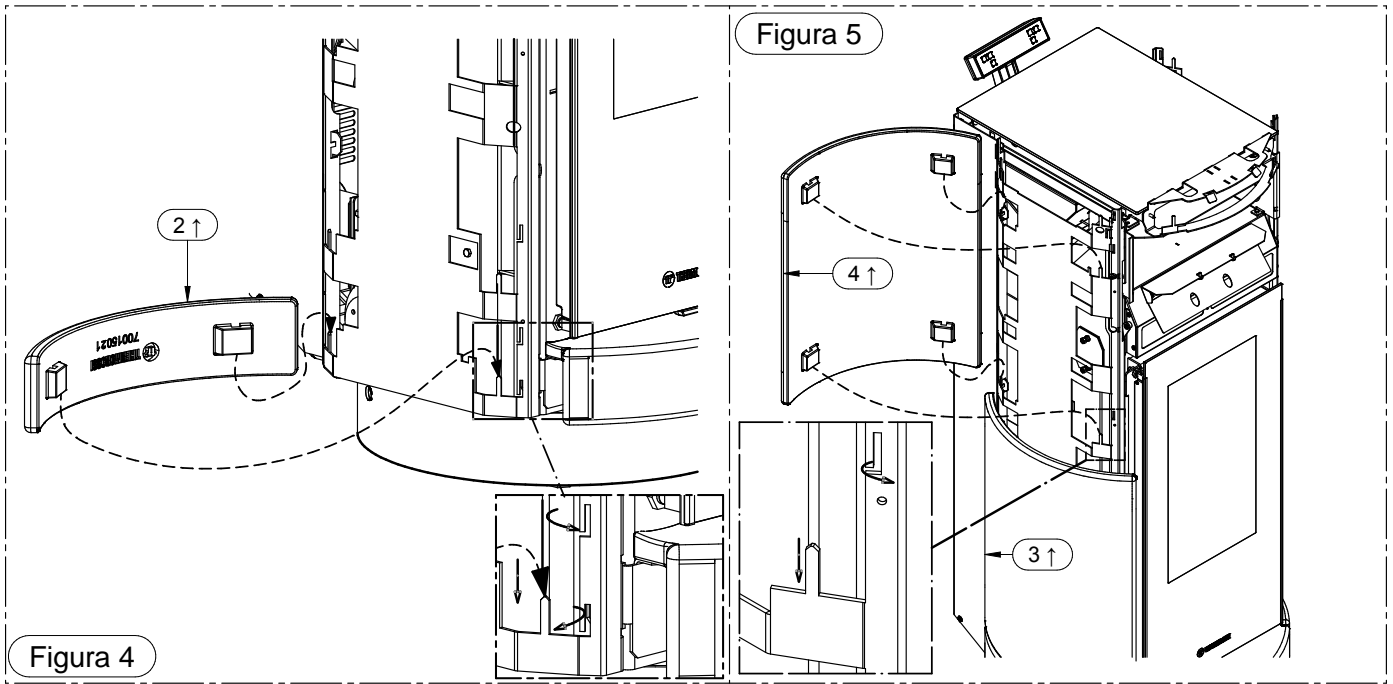

Figura 6

Figura 7

5) Procedere al montaggio della ceramica (5↑). Deformare leggermente i fermi fino a che la ceramica risulta essere ben ancorata al supporto. La stessa procedura deve essere eseguita sul fianco opposto.

6) Per procedere al montaggio della ceramica (10↑) estrarre il coperchio del serbatoio e svitare leggermente di un giro le 3 viti indicate con la lettera C e sganciare poi il supporto D.

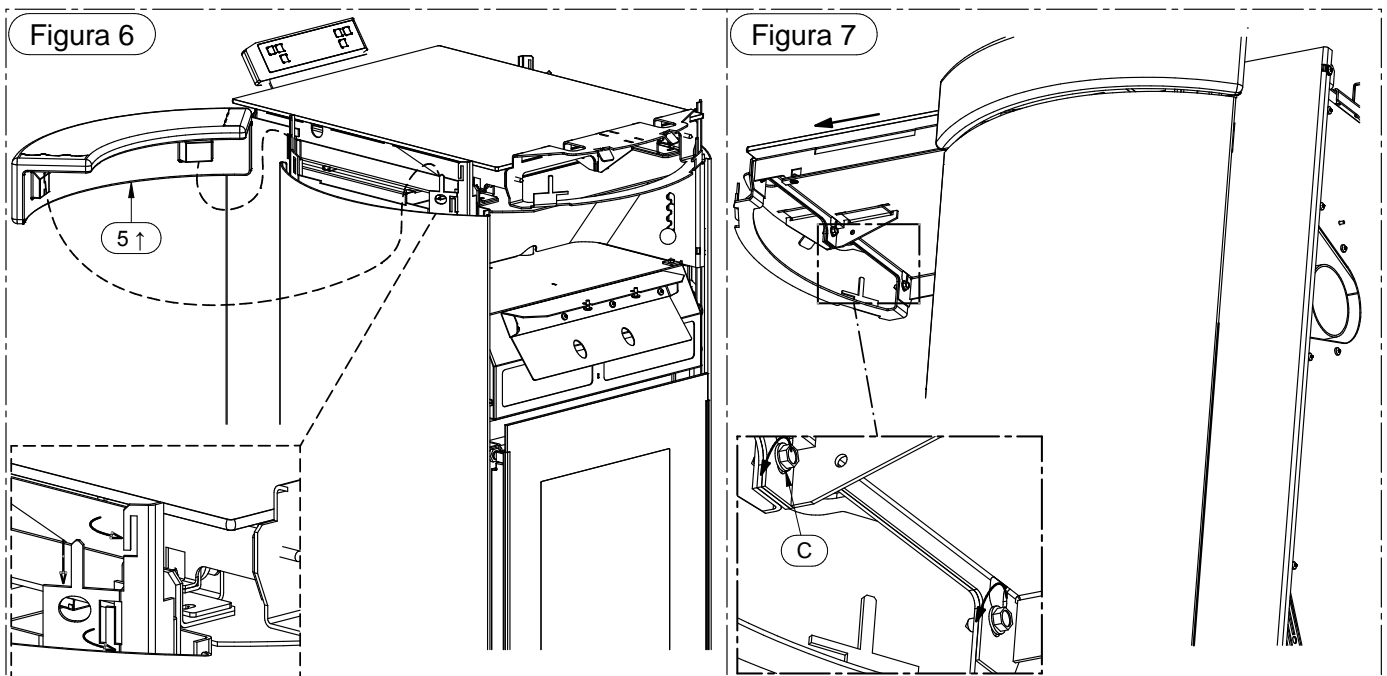
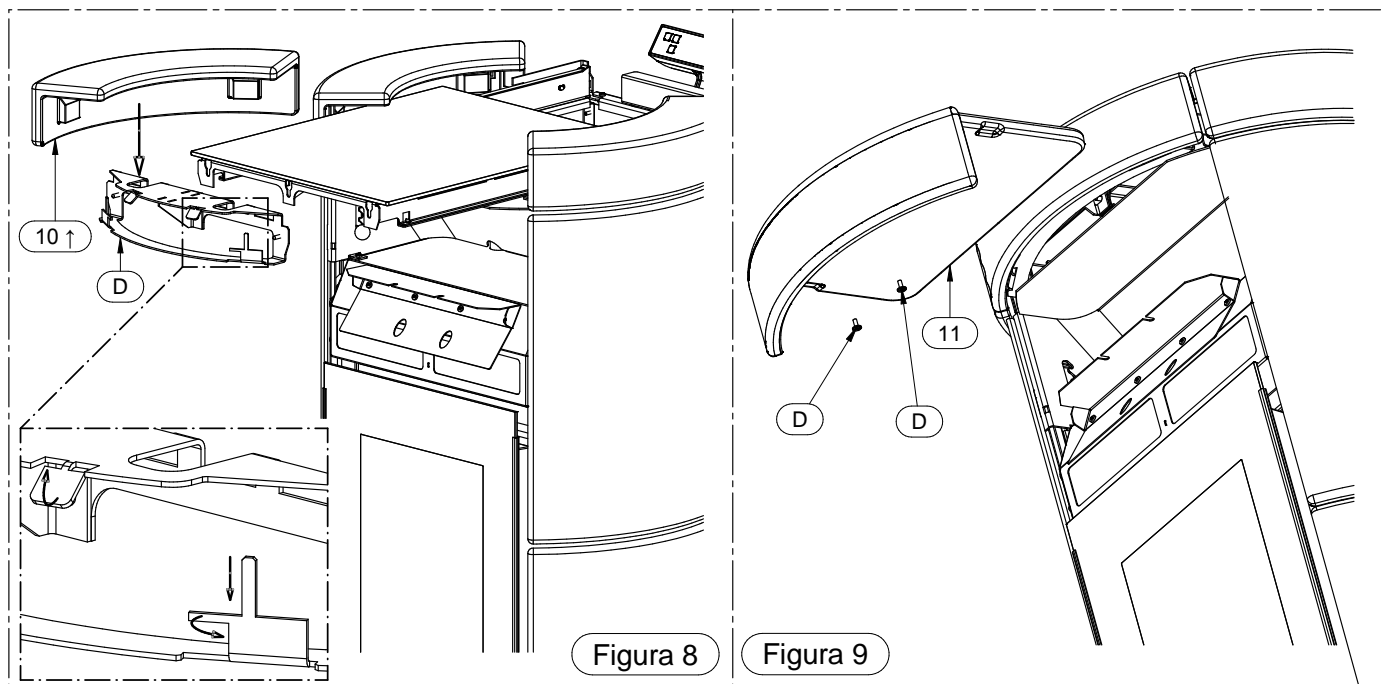

7) Fissare la ceramica (10↑) deformando i dentini d'appoggio con l'ausilio di una pinza; bloccare la ceramica utilizzando del silicone per alte temperature (minimo 200°C, massimo 300°C) monocomponente a reticolazione acetica. Riagganciare ora il gruppo appena creato fissare poi saldamente le viti C.

8) **Solo per i modelli Aria:**
 Posizionare la ceramica del vano scaldavivande (11) sull'elemento E e bloccarlo con le viti D.

4.3 MONTAGGIO RIVESTIMENTO SAINT MORITZ SUPREME MAIOLICA

i ALCUNE CERAMICHE NELLA PARTE INTERNA SONO NUMERATE COME INDICATO NELL'IMMAGINE. ASSEMBLARE RISPETTANDO LE CORRETTE NUMERAZIONI.

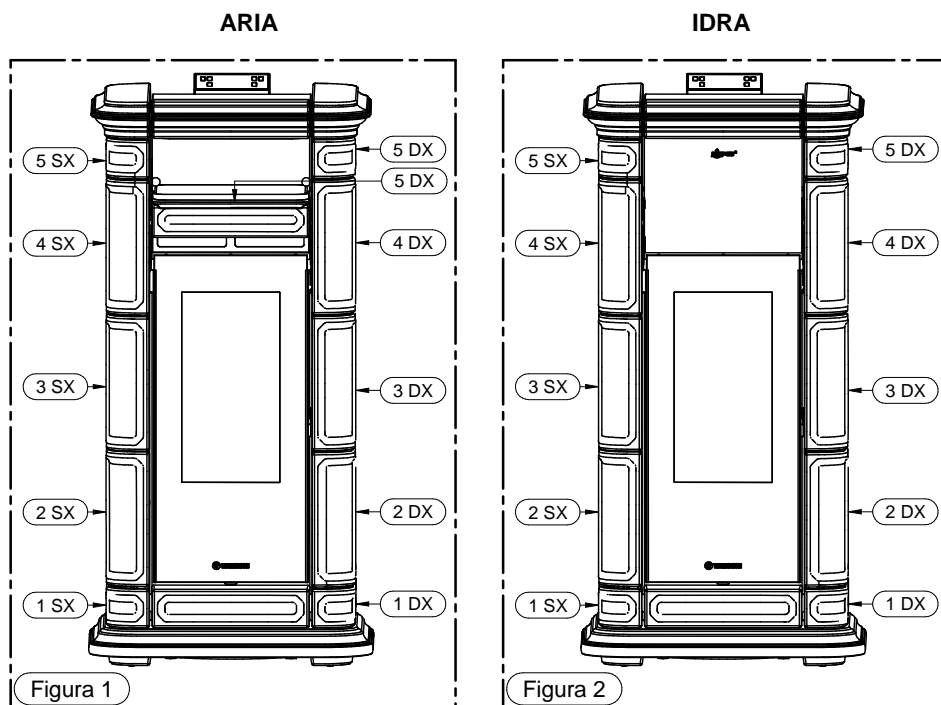



Figura 1



Figura 2

1) Smontare il supporto A1 agendo sulle viti (1).

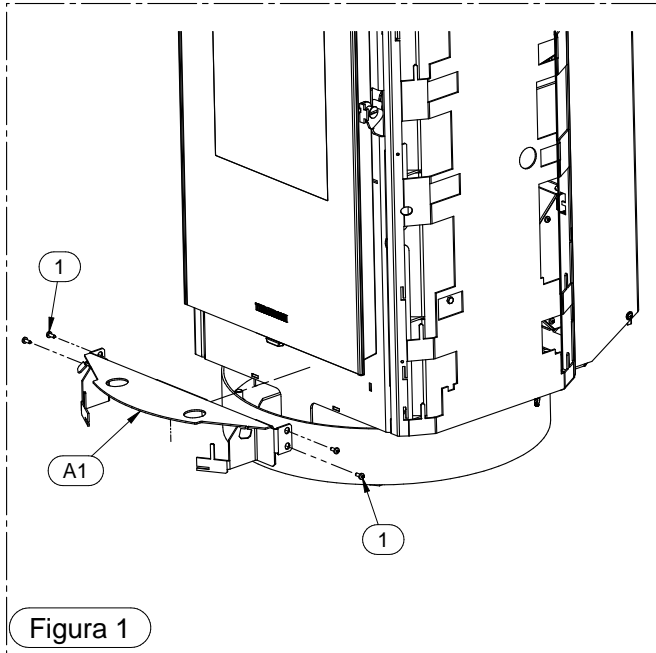
2) Estrarre il coperchio del serbatoio, svitare le 3 viti indicate con il numero 2 e sganciare poi il supporto B1.

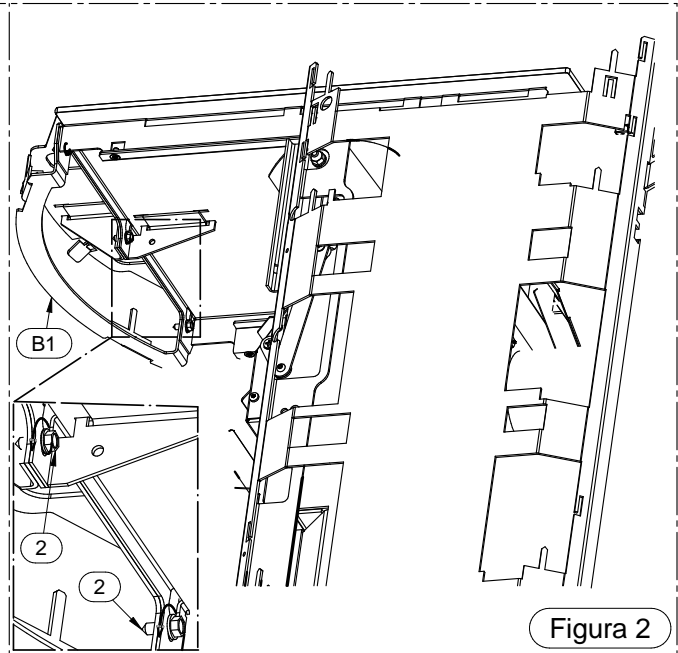

Figura 3

3) Procedere al fissaggio della staffa con ceramica A utilizzando le viti (1) precedentemente smontate.

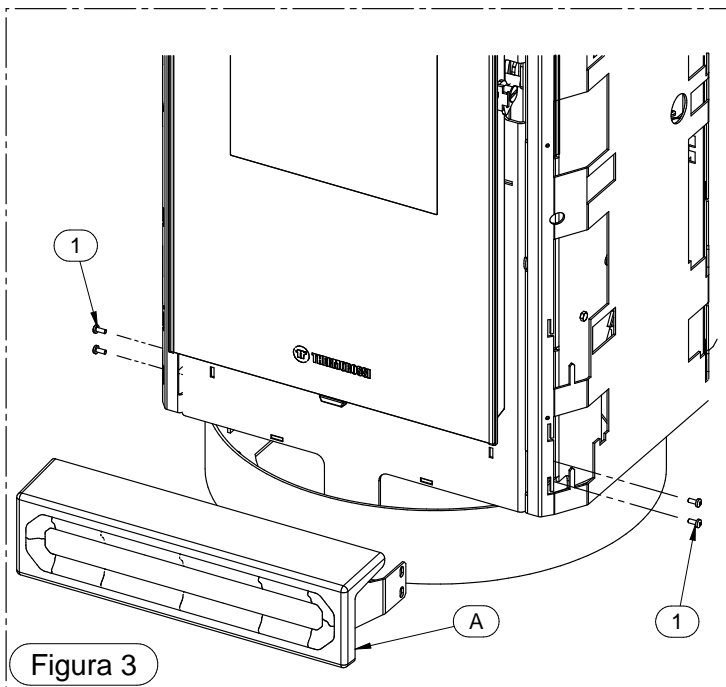

Figura 4

4) Procedere al fissaggio della staffa con ceramica B utilizzando le 3 viti (2) precedentemente smontate.

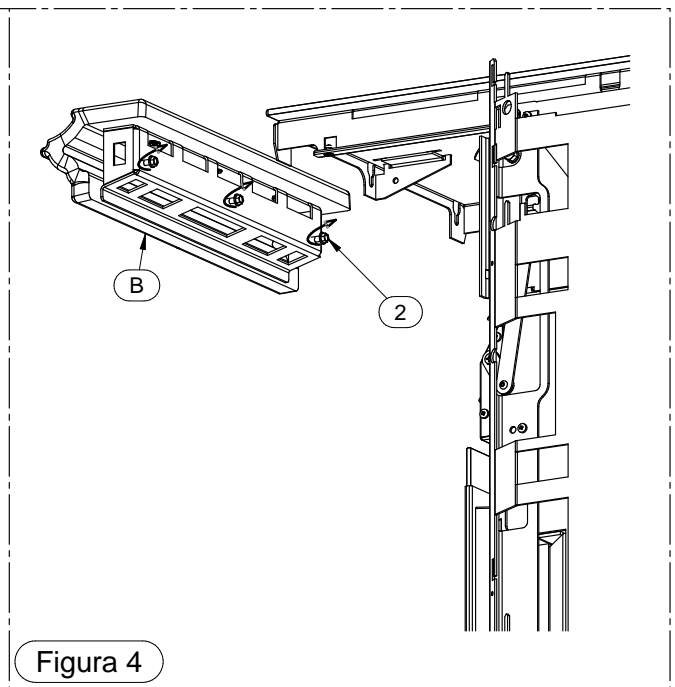
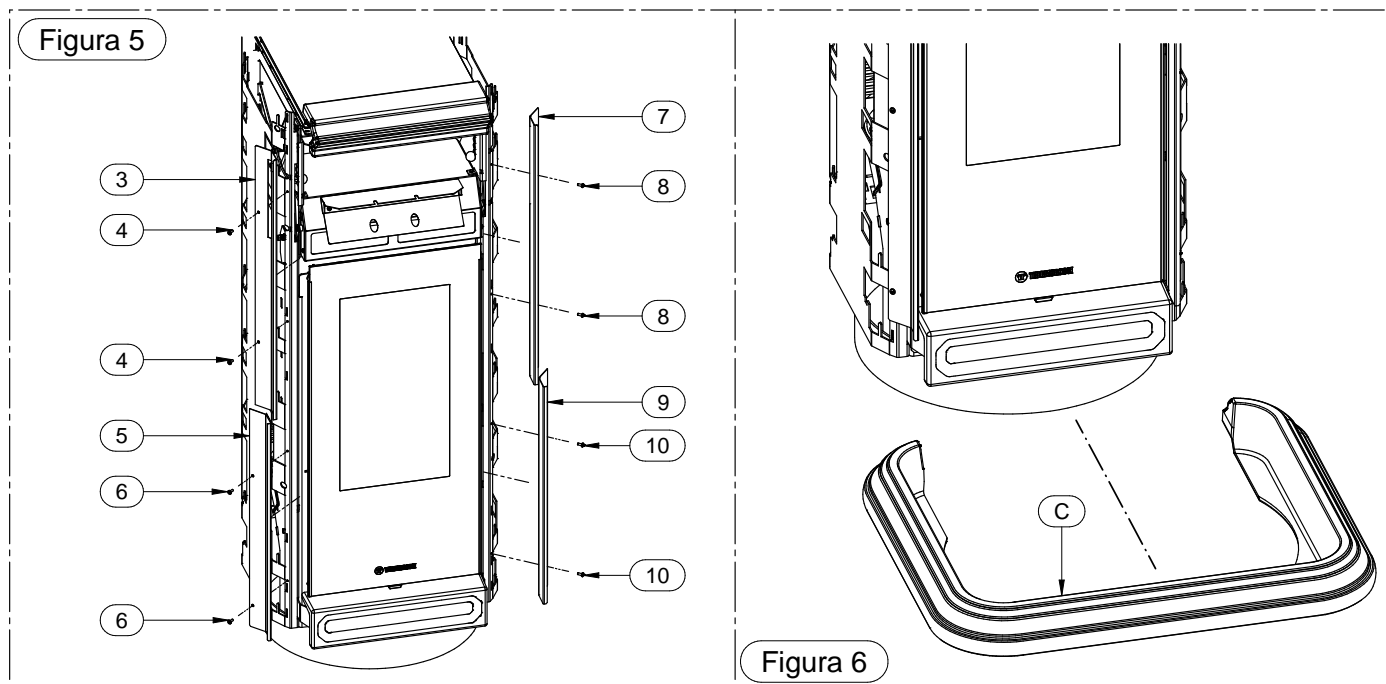

5) Procedere al fissaggio delle staffe di protezione 3,5,7,9 utilizzando le viti in dotazione nelle posizioni 3,8,6,10.

6) Inserire la base (C) ai piedi del prodotto.

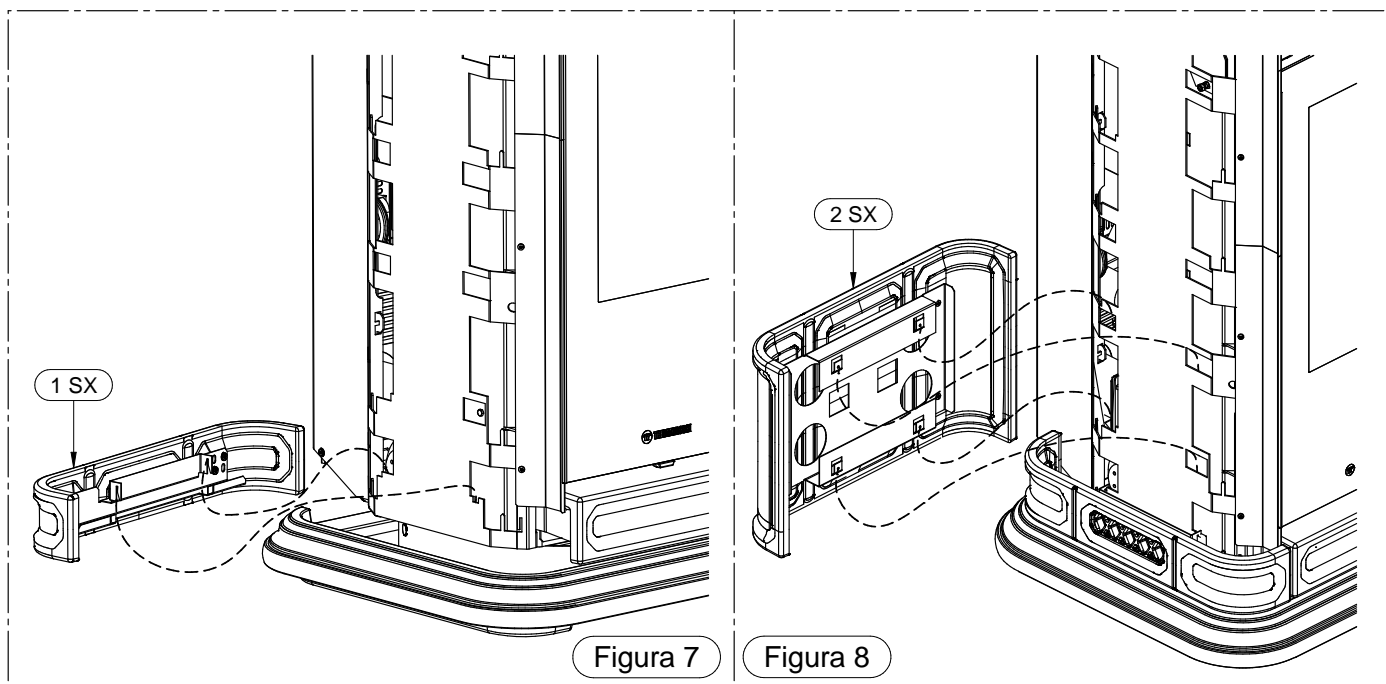

7) Proseguire con il montaggio della ceramica (1 SX). Deformare leggermente i fermi fino a che la ceramica risulta essere ben ancorata al supporto. La stessa procedura deve essere eseguita sul fianco opposto.

8) Proseguire con il montaggio della ceramica (2 SX). Deformare leggermente i fermi fino a che la ceramica risulta essere ben ancorata al supporto. La stessa procedura deve essere eseguita sul fianco opposto.



Figura 9



Figura 10

9) Proseguire con il montaggio della ceramica (5 SX). Deformare leggermente i fermi fino a che la ceramica risulta essere ben ancorata al supporto. La stessa procedura deve essere eseguita sul fianco opposto.

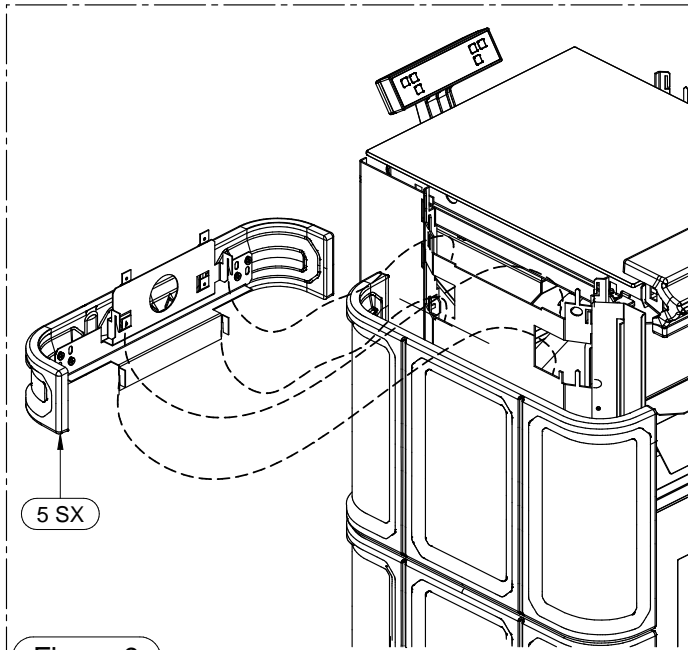
10) Proseguire con il montaggio della ceramica (D), infilandola negli appositi supporti.

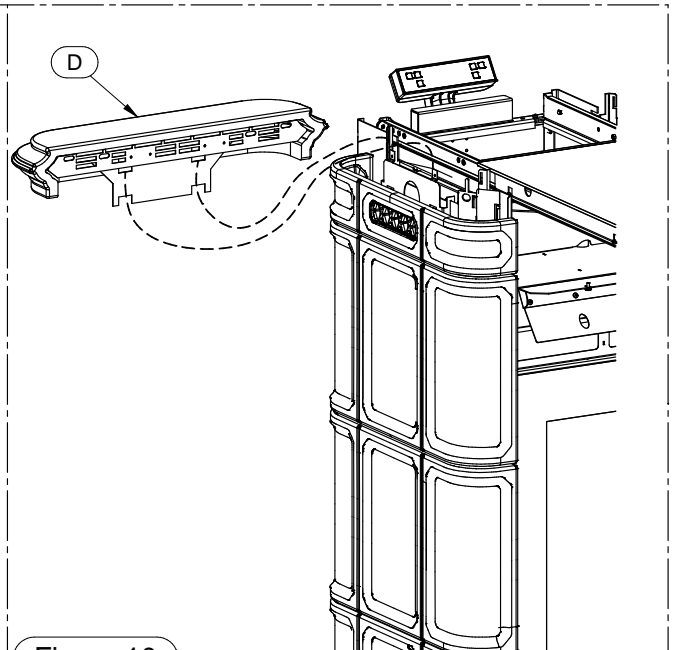

Figura 11

11) Procedere al fissaggio della staffa con ceramica (D) utilizzando le viti (11) in dotazione.

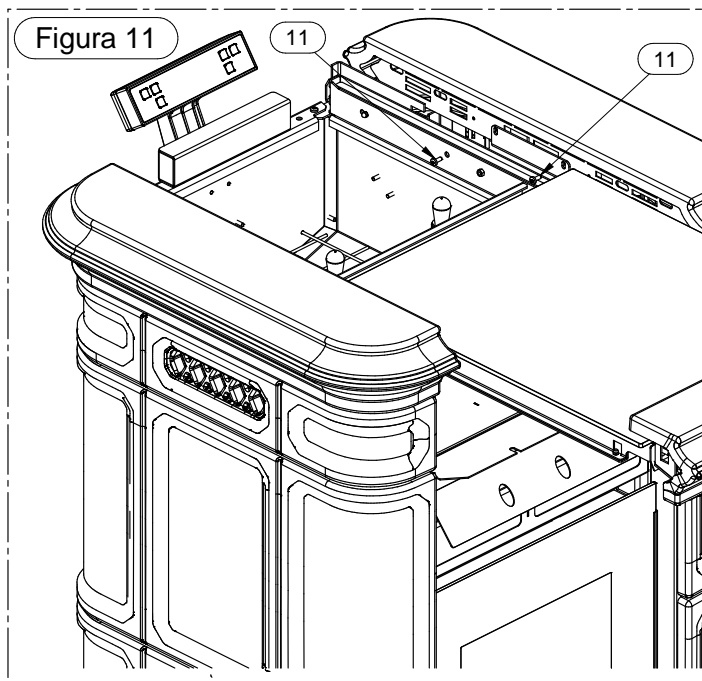

Figura 12

12) Solo per i modelli Aria: Posizionare la ceramica del vano scaldavivande (E) e bloccarlo con le viti 12 in dotazione.

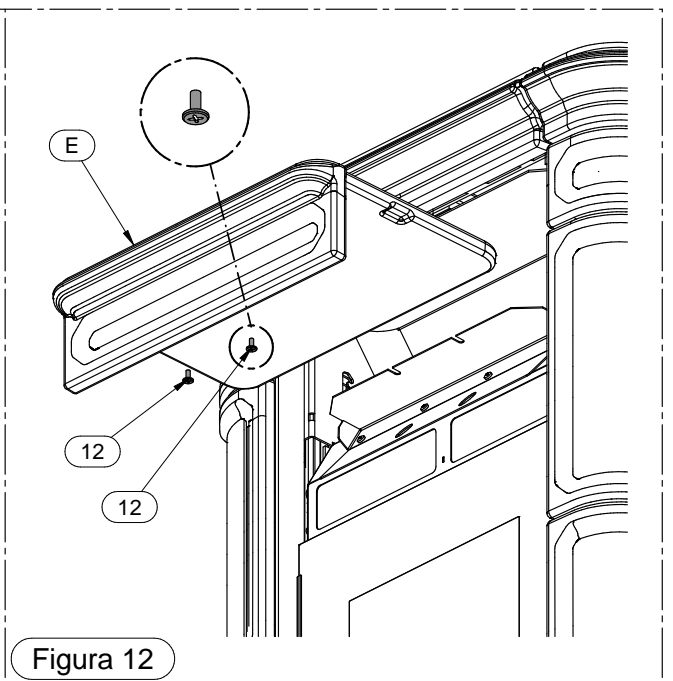

Figura 13

- 13) Posizionare il retro (F) e bloccarlo con le viti in dotazione 13.

5 - PARTI DI RICAMBIO RIVESTIMENTI SUPREME

5.1 PARTI DI RICAMBIO DORICA SUPREME METALCOLOR

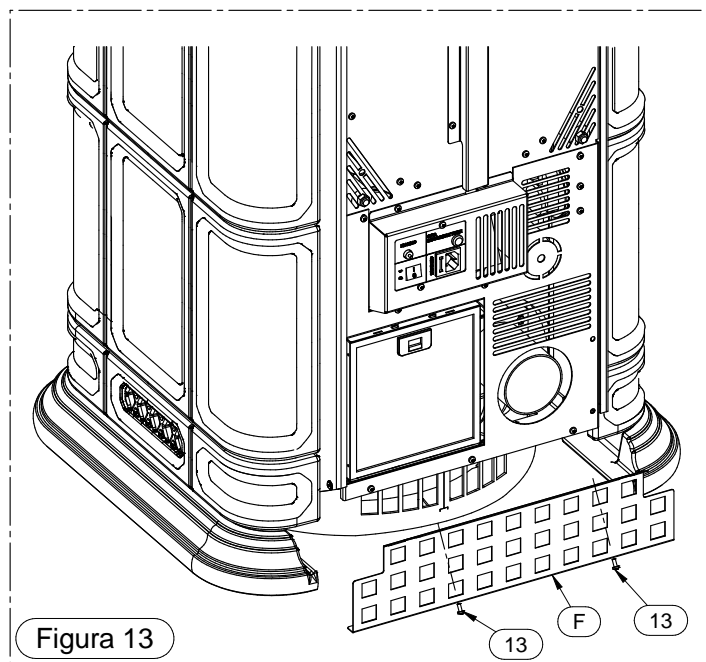
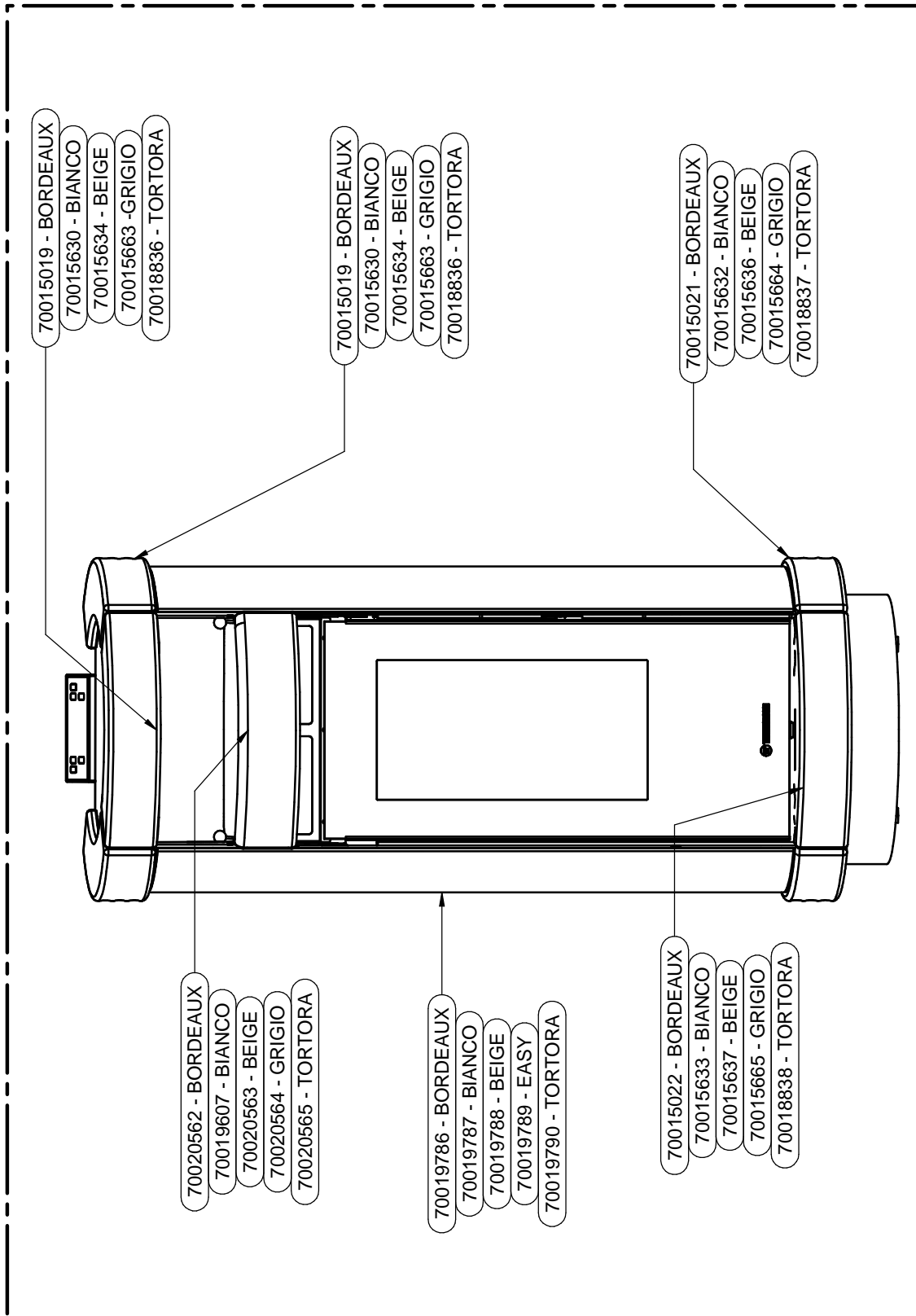

5.2 PARTI DI RICAMBIO DORICA SUPREME MAIOLICA

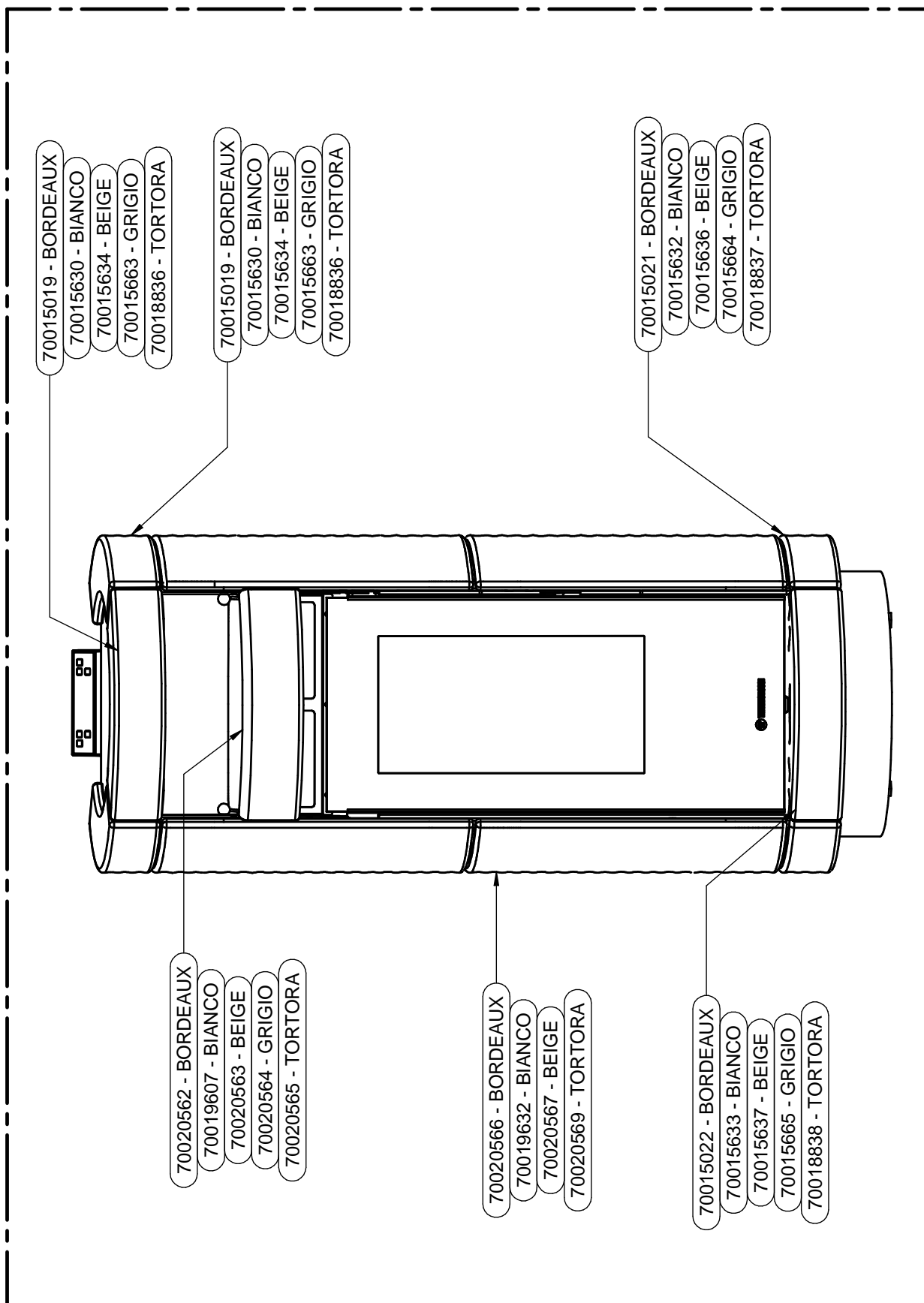

5.3 PARTI DI RICAMBIO SAINT MORITZ SUPREME MAIOLICA

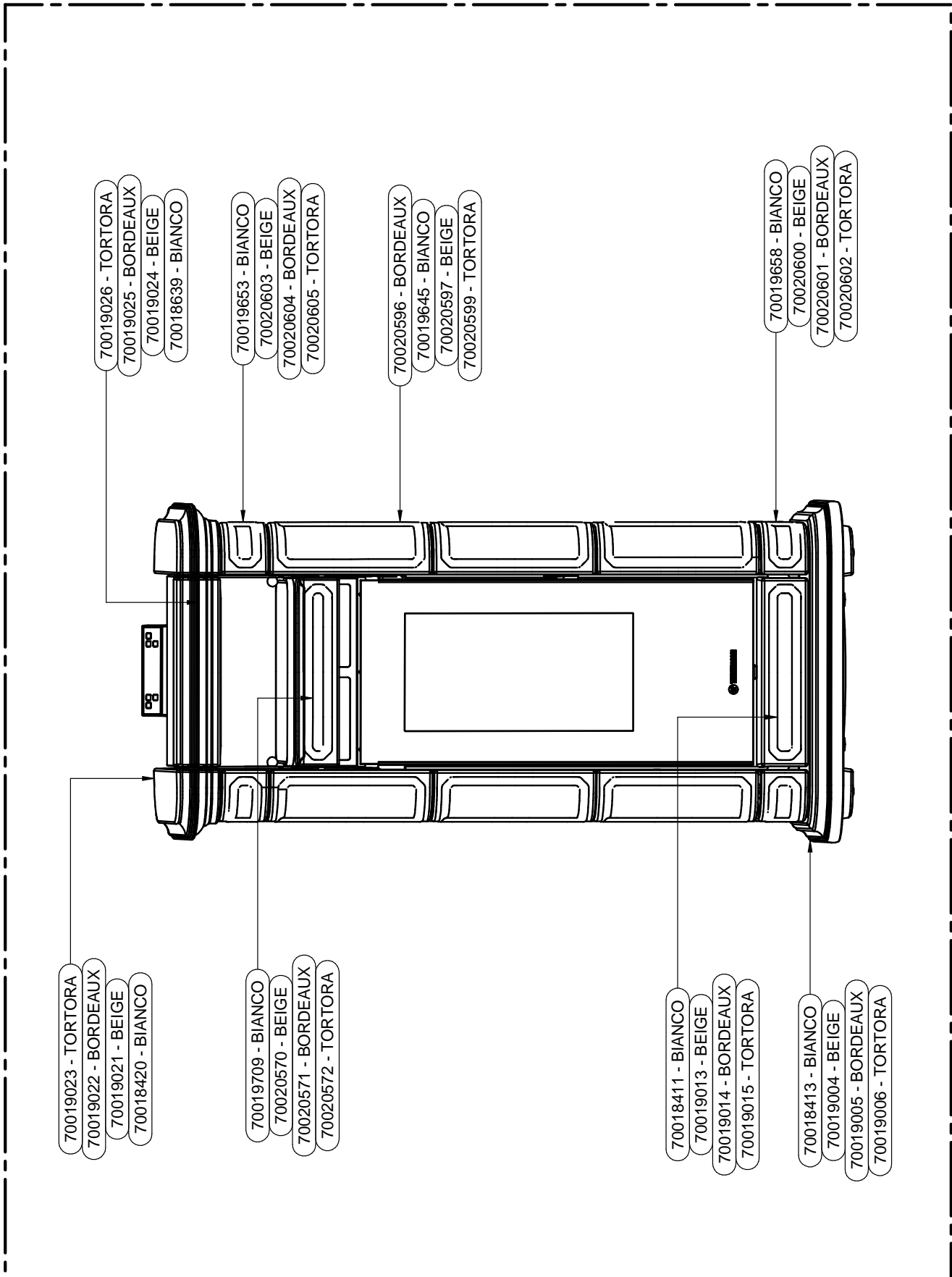



THERMOROSSI 
Fire Lovers

THERMOROSSI S.p.A.
Via Grumolo, 4 (Z.I.) 36011 Arsiero (VI) - ITALY
Fax 0445.741657 - www.thermorossi.com - info@thermorossi.it