

THERMOROSSI

WAIR10

ITA - MANUALE DI INSTALLAZIONE, USO E MANUTENZIONE.
FRA - MANUEL D'INSTALLATION, D'UTILISATION ET ENTRETIEN.
ENG - INSTALLATION, USE AND MAINTENANCE GUIDE.
DEU - INSTALLATIONS, BETRIEBS UND WARTUNGSANLEITUNG.
ESP - MANUAL DE INSTALACIÓN USO Y MANTENIMIENTO.
NL - HANDLEIDING VOOR INSTALLATIE, GEBRUIK EN ONDERHOUD.



ITA - Informazioni importanti per la sicurezza ed il corretto funzionamento.
FRA - À lire impérativement ! Informations importantes pour la sécurité et le bon fonctionnement.
ENG - Must read! Important information for safety and correct operation.
DEU - Unbedingt lesen! Wichtige Informationen zur Sicherheit und zum sicheren Betrieb.
ESP - ¡Leer! Informaciones importantes para la seguridad y el correcto funcionamiento.
NL - Belangrijke informatie voor de veiligheid en de correcte werking.

INDICE

| | |
|---|----|
| 1 – INTRODUZIONE..... | 4 |
| 2 – CARATTERISTICHE TECNICHE | 6 |
| 3 – DESCRIZIONI GENERALI..... | 7 |
| 4 – INSTALLAZIONE | 10 |
| 5 – UTILIZZO DELL'APPARECCHIO | 12 |
| 6 – PULIZIA E MANUTENZIONE | 15 |
| 7 – CONDOTTO SCARICO FUMI E VENTILAZIONE LOCALI | 18 |
| 8 – ANOMALIE, CAUSE E RIMEDI..... | 20 |
| 9 – CONDIZIONI DI GARANZIA..... | 21 |

EU Declaration of Conformity (DoC) / Dichiarazione di Conformità UE (DoC)

| | | | |
|---|---------------------|--|-------------------|
| Company name: Azienda: | THERMOROSSI S.P.A. | Postal address: Indirizzo: | VIA GRUMOLO, N° 4 |
| Postcode and city: Codice postale e città: | 36011 ARSIERO (VI) | Telephone number: Numero di telefono: | 0445/741310 |
| E-mail address: Indirizzo e-mail: | INFO@THERMOROSSI.IT | | |

declare that the DoC is issued under our sole responsibility and belongs to the following product:
dichiara che la dichiarazione viene rilasciata sotto la propria responsabilità e si riferisce al seguente prodotto:

| | | | |
|---|-----------------------------|------------------------|-------------|
| Apparatus model / Product: Descrizione prodotto: | Stufa a legna Wood stove | Trademark: Marchio: | THERMOROSSI |
| Models: Modelli: | WAIR10 | | |

The object of the declaration described above is in conformity with the relevant Union harmonisation legislation:
L'oggetto della dichiarazione di cui sopra è conforme alla pertinente normativa di armonizzazione dell'Unione:

- Direttiva 2014/30/UE, EMCD
- Direttiva 2014/35/UE, LVD
- Direttiva 2011/65/UE, RoHS
- 2014/30/EU Directive, EMCD
- 2014/35/EU Directive, LVD
- 2011/65/EU Directive, RoHS

Sono state applicate le seguenti norme armonizzate e/o specifiche tecniche:
The following harmonised standards and/or technical specifications have been applied:

| | | |
|--------------|----------------|--------------------------------------|
| EN 55014-1 | EN 60335-1 | EN 50581 |
| EN 55014-2 | EN 60335-2-102 | Commission Regulation (EU) 2015/1185 |
| EN 61000-3-2 | EN 62233 | |
| EN 61000-3-3 | | |

Arsiero, 26/11/2025

Firma/Sign.

THERMOROSSI S.P.A.
Un Administrator

WAIR10

| THERMOROSSI <small>Fire Lovers</small> | DICHIARAZIONE DI PRESTAZIONE IN ACCORDO CON IL REGOLAMENTO (UE) 305/2011 | n°A48 |
|---|---|--|
| 1 - Codice di identificazione unico del prodotto-tipo: | | WAIR10 |
| 2 - Modello, lotto, serie (Art. 11, paragrafo 4): | | WAIR10 |
| 3 - Usi previsti del prodotto da costruzione, conformemente alla relativa specifica tecnica armonizzata: | | Apparecchio per il riscaldamento domestico, senza acqua, alimentato a ceppi di legna |
| 4 - Nome registrato e indirizzo del fabbricante (Art. 11, paragrafo 5): | | THERMOROSSI S.P.A. Via Grumolo, n° 4 36011 Arsiero (VI) Tel.0445/741310 |
| 5 - Nome e indirizzo del mandatario (Art. 12, paragrafo 2): | | - |
| 6 - Sistema di valutazione e verifica della costanza della prestazione del prodotto da costruzione di cui all'allegato V: | | Sistema 3 e 4 |
| 7 - Laboratorio notificato: | | Kiwa Italia S.p.a. N° 0476 |
| Specifica tecnica armonizzata: | | EN 16510-2-1 |
| Numero del rapporto di prova secondo il sistema 3: | | 0476-AoP-CPR-6014258 |
| 8 - Prestazioni dichiarate: | | |
| Caratteristiche essenziali | | Prestazione |
| Resistenza al fuoco | | A1 |
| Distanza minime di sicurezza da materiali combustibili in mm: | | |
| Retro / Lato / Fronte / Soffitto / Pavimento | | 200 / 200 / 2000 / 750 / 100 |
| Rischio fuoriuscita combustibile: | | Conforme |
| Temperatura superficiale: | | Conforme |
| Sicurezza elettrica: | | Conforme |
| Accessibilità e pulizia: | | Conforme |
| Emissioni di prodotti della combustione: | | |
| a potenza nominale / a potenza ridotta (mg/m3 al 13% di O2): | | 353 / - |
| Massima pressione di esercizio: kPa(Bar) | | N.A. |
| Temperatura fumi a potenza nominale (°C): | | 186 |
| Resistenza meccanica (per supportare il camino): | | Conforme |
| Potenza termica nominale (kW): | | 10,1 |
| Potenza termica resa in ambiente (kW): | | 10,1 |
| Potenza termica ceduta all'acqua (kW): | | - |
| Rendimento alla potenza nominale (%): | | 88 |
| Rendimento alla potenza ridotta (%): | | - |
| 9 - Le prestazioni del prodotto di cui ai punti 1 e 2 sono conformi alla prestazione dichiarata di cui al punto 8 | | |
| Si rilascia la presente dichiarazione di prestazione sotto la responsabilità esclusiva del fabbricante di cui al punto 4. | | |
| Arsiero, 26/11/2025 | | Firma:  THERMOROSSI S.P.A. Un Amministratore |

| IT - SCHEDA PRODOTTO (UE 2015/1186) EN - PRODUCT FICHE (EU 2015/1186) FR - FICHE PRODUIT (UE 2015/1186) NL - PRODUCTGEGEVENSBLAD (EU 2015/1186) DE - PRODUKTDATENBLATT (EU 2015/1186) ES - FICHA DE PRODUCTO (UE 2015/1186) | IT - MARCHIO EN - BRAND FR - MARQUE NL - MERK DE - MARKE ES - MARCA | THERMOROSSI S.P.A. |
|---|--|---------------------------|
| IT - MODELLO EN - MODEL FR - MODÈLE NL - MODEL DE - MODELL ES - MODELO | | WAIR10 |
| IT - CLASSE DI EFFICIENZA ENERGETICA EN - ENERGY EFFICIENCY CLASS FR - CLASSE D'EFFICACITÉ ÉNERGÉTIQUE NL - ENERGIE EFFICIENTIEKLASSE DE - ENERGIEEFFIZIENZKLASSE ES - CLASE DE EFICIENCIA ENERGÉTICA | | A+ |
| IT - POTENZA TERMICA DIRETTA EN - DIRECT HEAT OUTPUT FR - PUISSANCE THERMIQUE DIRECTE NL - DIREKTE WARMTEAFGIFTE DE - DIREKTE WÄRMELEISTUNG ES - POTENCIA CALORÍFICA DIRECTA | | 10,1 kW |
| IT - POTENZA TERMICA INDIRETTA EN - INDIRECT HEAT OUTPUT FR - PUISSANCE THERMIQUE INDIRECTE NL - INDIRECTE WARMTEAFGIFTE DE - INDIRECTE WÄRMELEISTUNG ES - POTENCIA CALORÍFICA INDIRECTA | | - |
| IT - INDICE DI EFFICIENZA ENERGETICA EN - ENERGY EFFICIENCY INDEX FR - INDICE D'EFFICACITÉ ÉNERGÉTIQUE NL - ENERGIE-EFFICIENTIE-INDEX DE - ENERGIEEFFIZIENZINDEX ES - ÍNDICE DE EFICIENCIA ENERGÉTICA | | 118 |
| IT - EFFICIENZA UTILE ALLA POTENZA TERMICA NOMINALE EN - USEFUL ENERGY EFFICIENCY AT NOMINAL HEAT OUTPUT FR - RENDEMENT UTILE À LA PUISSANCE THERMIQUE NOMINALE NL - NUTTIG RENDEMENT BIJ NOMINAAL VERMOGEN DE - BRENNSTOFF-ENERGIEEFFIZIENZ BEI NENNWÄRMELEISTUNG ES - EFICIENCIA ENERGÉTICA ÚTIL A POTENCIA CALORÍFICA NOMINAL | | 88 |
| IT - EFFICIENZA UTILE AL CARICO MINIMO EN - USEFUL ENERGY EFFICIENCY AT MINIMUM LOAD FR - RENDEMENT UTILE À LA CHARGE MINIMALE NL - NUTTIG RENDEMENT BIJ MINIMALE WARMTEAFGIFTE DE - BRENNSTOFF-ENERGIEEFFIZIENZ BEI MINDESTLAST ES - EFICIENCIA ENERGÉTICA ÚTIL A CARGA MINIMA | | - |
| IT - RISPETTARE TUTTE LE ISTRUZIONI RIPORTATE SUL MANUALE DI INSTALLAZIONE USO E MANUTENZIONE EN - ALWAYS FOLLOW THE INSTRUCTIONS PROVIDED IN THE OPERATING AND MAINTENANCE MANUAL FR - RESPECTER TOUTES LES INSTRUCTIONS CITÉES DANS LA NOTICE D'INSTALLATION, UTILISATION ET ENTRETIEN NL - VOLG ALTIJD DE INSTRUCTIES VAN DE INSTALLATIE-, GERUIKERSHANDLEIDING EN DE ONDERHOUDSVOORSCHRIFTEN DE - ERFÜLLEN DIE ANWEISUNGEN DER INSTALLATION, NUTZUNG UND WARTUNG, DIE IN DER ANLEITUNGSBUCH SIND ES - RESPECTAR LAS INSTRUCCIONES REPORTADAS EN EL MANUAL DE UTILIZACIÓN Y MANTENIMIENTO | | |

THERMOROSI S.P.A. attesta la conformità ai requisiti richiesti dal Decreto 7 Novembre 2017, n. 186:
"Regolamento recante la disciplina dei requisiti, delle procedure e delle competenze per il rilascio di una certificazione dei generatori di calore alimentati a biomasse combustibili solide":

| | | |
|--|------------------|-------------------|
| Con la seguente classificazione ambientale: | | |
| WAIR10 | ★ ★ ★ ★ ★ | (5 STELLE) |

Arsiero, 26/11/2025

Firma:

THERMOROSI S.P.A.
Un Administrator

1 – INTRODUZIONE

1.1 AVVERTENZE PER LA SICUREZZA

Questo manuale d'installazione, uso e manutenzione costituisce parte integrante ed essenziale del prodotto e dovrà essere conservato dall'utilizzatore. Prima di procedere all'installazione, all'uso e alla manutenzione del prodotto, è necessario leggerlo attentamente. Tutte le leggi locali, nazionali e le norme europee devono essere soddisfatte nell'installazione e nell'uso dell'apparecchio. Al Cliente utilizzatore si raccomanda di eseguire tutte le manutenzioni riportate su questo manuale.

Quest'apparecchio dovrà essere destinato solo all'uso per il quale è previsto. Ogni altro uso è da considerarsi improprio e quindi pericoloso; pertanto ogni responsabilità per un uso improprio del prodotto sarà da ritenersi a carico dell'utente. L'installazione, la manutenzione ed eventuali riparazioni devono essere eseguite da personale professionalmente qualificato, abilitato secondo il decreto n° 37 del 22 gennaio 2008 e normative vigenti in materia. Si dovrà far uso, nel caso di riparazioni, solo di ricambi originali forniti dal costruttore. Un'errata installazione o una cattiva manutenzione possono causare danni a persone, animali o cose; in questo caso il costruttore sarà sollevato da ogni responsabilità. Qualsiasi intervento non esplicitamente autorizzato da Thermorossi S.p.A. su tutti i sistemi, componenti o parti interne ed esterne dell'apparecchio, nonché su tutti gli accessori forniti a corredo con esso, comporta la decadenza della garanzia e la decadenza della responsabilità del costruttore, ai sensi del D.P.R. 224 del 24/05/1988, art. 6/b. Si raccomanda di avere cura del presente manuale e di conservarlo in un luogo di facile e rapido accesso: qualora fosse smarrito o deteriorato l'utilizzatore deve richiedere copia al costruttore. Se l'apparecchio dovesse essere venduto o trasferito ad un altro utente assicurarsi sempre che il manuale lo accompagni. Le immagini e le figure presenti in questo manuale hanno valore puramente illustrativo e possono differire dalla realtà. Thermorossi si riserva inoltre di apportare modifiche in qualsiasi momento e senza preavviso al contenuto del presente manuale.

Thermorossi S.p.A. mantiene i diritti di autore sul presente manuale. Senza necessaria autorizzazione le istruzioni indicate non potranno essere duplicate o comunicate a terzi e non potranno essere utilizzate per scopi concorrenziali.

1.2 NORME DI SICUREZZA



DANNI A PERSONE

Questo simbolo di sicurezza identifica importanti messaggi nel corso del manuale. Quando si incontra, leggere attentamente il messaggio che segue poiché la non osservanza può provocare gravi danni alle persone che utilizzano l'apparecchio.



DANNI A COSE

Questo simbolo di sicurezza identifica dei messaggi o istruzioni dalla cui osservanza dipende il buon funzionamento dell'apparecchio. Se non osservati scrupolosamente, si possono verificare seri danneggiamenti all'apparecchio.



INFORMAZIONI

Questo simbolo segnala delle istruzioni importanti per il buon funzionamento dell'apparecchio. Se non osservate correttamente, il funzionamento non risulterà soddisfacente.

1.3 RACCOMANDAZIONI



Prima di utilizzare l'apparecchio, leggere attentamente in tutte le sue parti il presente manuale di uso e manutenzione poiché la conoscenza delle informazioni e delle prescrizioni contenute nella presente pubblicazione è essenziale per il corretto uso dell'apparecchio stesso. Non sarà riconosciuta alcuna responsabilità per danni, anche a terzi, nel caso in cui non siano seguite le indicazioni per l'installazione, l'uso e la manutenzione dell'apparecchio. Modifiche dell'apparecchio eseguite dall'utilizzatore o chi per esso, devono considerarsi a totale responsabilità dello stesso. Sono a carico dell'utilizzatore tutte le operazioni necessarie al mantenimento in efficienza dell'apparecchiatura prima e durante il suo uso.

WAIR10

Qualora si noti un abbondante ristagno dei fumi all'interno della camera di combustione, allontanarsi immediatamente dall'apparecchio. In particolare allontanarsi dal vetro della porta della camera di combustione. L'eccessiva concentrazione di gas incombusti potrebbe creare una deflagrazione tale da infrangere il vetro. Non aprire la porta di caricamento per nessun motivo e non avvicinarsi al prodotto finché non sarà presente la fiamma. Contattare in seguito un centro di assistenza tecnica per far verificare le cause. Non accendere l'apparecchio in seguito per nessun motivo.

1.4 AVVERTENZE GENERALI

Il prodotto non deve essere utilizzato da bambini di età inferiore a 8 anni, da persone con ridotte capacità mentali, sensoriali o fisiche o da persone prive di conoscenza delle istruzioni per l'uso e la manutenzione del prodotto (dette istruzioni si trovano nel presente manuale). I bambini non devono giocare con l'apparecchio.

ATTENZIONE: prima di ogni accensione accertarsi che la griglia della camera di combustione sia pulita, verificare inoltre che il cassetto cenere sia pulito. ATTENZIONE: è fatto assoluto divieto aprire la porta quando è ancora presente la fiamma. Durante il funzionamento i tubi di scarico fumi, la porta, le maniglie e alcune parti dell'apparecchio possono raggiungere temperature molto elevate: porre attenzione a non toccarli; per tale motivo educate i bambini in modo che diventino consapevoli di tali rischi. Non esporre il proprio corpo all'aria calda per lungo tempo, non riscaldare troppo il locale dov'è installato l'apparecchio: comportamenti di questo tipo possono causare problemi alla salute.

Non esporre direttamente al flusso di aria calda piante o animali: si potrebbero avere effetti nocivi su di essi. Non depositare oggetti non resistenti al calore, infiammabili o combustibili nei pressi dell'apparecchio: tenerli ad adeguata distanza. Non utilizzare il prodotto come appoggio per asciugare indumenti. Eventuali stendibiancheria devono essere tenuti a distanza adeguata.



Attenzione: non bagnare l'apparecchio. Non aspirare la cenere calda: l'aspiratore impiegato potrebbe danneggiarsi. Tutte le pulizie evidenziate nel presente manuale devono essere fatte ad apparecchio freddo.



Attenzione! Avviso per i clienti svizzeri.

Si prega di fare riferimento alle normative cantonali vigenti dei Vigili del Fuoco (Obbligo di segnalazione e distanze di sicurezza) e alla Nota relativa all'installazione di stufe emessa dall'Associazione degli Istituti d'Assicurazione Incendi (VKF - AEAI).

1.5 TRASPORTO ED IMMAGAZZINAMENTO**TRASPORTO E MOVIMENTAZIONE**

Il corpo dell'apparecchio deve essere sempre movimentato esclusivamente tramite carrelli. Si deve porre particolare attenzione affinché il vetro e tutte le parti delicate siano preservate da urti meccanici che ne compromettano l'integrità e il corretto funzionamento.

IMMAGAZZINAMENTO

L'immagazzinamento dell'apparecchio deve essere effettuato in locali privi di umidità e non deve essere esposto alle intemperie; è sconsigliato appoggiare direttamente l'apparecchio sul pavimento. L'azienda non si ritiene responsabile di danni causati a pavimentazioni in legno o altro materiale. E' sconsigliato conservare il prodotto in magazzino per periodi eccessivamente lunghi.

1.6 INFORMAZIONI PER IL CORRETTO SMALTIMENTO DEL PRODOTTO

Alla fine della sua vita utile il prodotto non deve essere smaltito assieme ai rifiuti urbani ma dovrà essere smaltito nel rispetto dell'ambiente e delle normative vigenti in materia. Dovrà essere consegnato presso idonei centri di raccolta differenziata di rifiuti spesso predisposti dalle amministrazioni comunali. Smaltire in modo corretto, oltre a non inquinare l'ambiente, favorisce il recupero e il riciclo dei materiali.

WAIR10

2 – CARATTERISTICHE TECNICHE

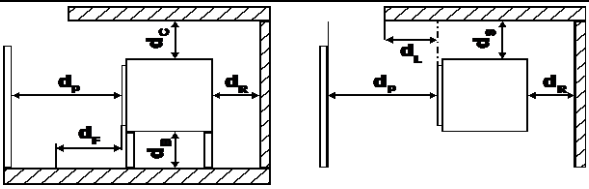
| | PARAMETRO | UNITÀ | WAIR10 |
|---|---|-------------------|----------------|
| Potenza termica al focolare** | Pfoc | kW | 11,4 |
| Potenza termica nominale** | Pnom | kW | 10,1 |
| Potenza termica all'ambiente** | PSHnom | kW | 10,1 |
| Potenza termica all'acqua** | PWnom | kW | - |
| Potenza termica a carico parziale** | Part | kW | - |
| Potenza termica all'ambiente a carico parziale** | PSHpart | kW | - |
| Potenza termica all'acqua a carico parziale** | PWpart | kW | - |
| Efficienza a potenza termica nominale** | η_{nom} | % | 88 |
| Efficienza con potenza termica a carico parziale** | η_{part} | % | - |
| Consumo a potenza nominale** | - | Kg/h | 2,6 |
| Consumo a potenza ridotta** | - | Kg/h | - |
| Capacità serbatoio | - | Kg | 16 |
| Efficienza stagionale a potenza termica nominale | η_S | % | 78 |
| Indice di efficienza energetica | EEl | - | 118 |
| Emissioni di CO con O ₂ del 13% a potenza nominale** | CO _{nom} (13%O ₂) | mg/m ³ | 353 |
| Emissioni di CO con O ₂ del 13% a carico parziale** | CO _{part} (13%O ₂) | mg/m ³ | - |
| Emissioni di NOx con O ₂ del 13% a potenza nominale** | NOx _{nom} (13%O ₂) | mg/m ³ | 95 |
| Emissioni di NOx con O ₂ del 13% a carico parziale** | NOx _{part} (13%O ₂) | mg/m ³ | - |
| Emissioni di OGC con O ₂ del 13% a potenza nominale** | OGC _{nom} (13%O ₂) | mg/m ³ | 28 |
| Emissioni di OGC con O ₂ del 13% a carico parziale** | OGC _{part} (13%O ₂) | mg/m ³ | - |
| Emissioni di particolato con O ₂ del 13% a potenza nominale** | PM _{nom} (13%O ₂) | mg/m ³ | 15 |
| Emissioni di particolato con O ₂ del 13% a carico parziale** | PM _{part} (13%O ₂) | mg/m ³ | - |
| Tiraggio minimo della canna fumaria a potenza nominale | p _{nom} | Pa | 12 |
| Tiraggio minimo della canna fumaria a carico parziale | p _{part} | Pa | 12 |
| Pressione massima di esercizio consentita dell'acqua | p _W | bar | - |
| Contenuto di acqua dell'apparecchio | | l | - |
| Distanze minime di sicurezza da materiale combustibile: | d _R | mm | 200 |
|  | d _S | mm | 200 |
| | d _C | mm | 750 |
| | d _P | mm | 2000 |
| | d _F | mm | 1500 |
| | d _L | mm | 1500 |
| | d _B | mm | 100 |
| | Distanze minime da pareti non combustibili: | d _{non} | mm |
| Consumo di energia elettrica in stanby | e _{ISB} | kW | - |
| Consumo di energia elettrica a potenza nominale | e _{lmax} | kW | - |
| Consumo di energia elettrica a potenza ridotta | e _{lmin} | kW | - |
| Tensione di alimentazione, frequenza | E, f | V, Hz | - |
| Potenza elettrica massima assorbita | V _{max} | W | - |
| Temperatura di uscita dei gas a potenza nominale** | T _{snom} | °C | 186 |
| Temperatura di uscita dei gas a carico parziale** | T _{spart} | °C | - |
| Designazione del camino | T _{class} | - | T400G |
| Flusso dei gas di scarico a potenza nominale** | $\varphi_{f,g nom}$ | g/s | 7 |
| Flusso dei gas di scarico a carico parziale** | $\varphi_{f,g part}$ | g/s | - |
| Funzionamento continuo (CON) o intermittente (INT) | CON o INT | - | INT |
| Diametro di uscita dei gas di scarico | d _{out} | mm | 150 |
| Tipo apparecchio | TYPE | - | TYPE BE |
| Perdita d'aria a tenuta stagna | V _h | m ³ /h | - |
| Profondità, altezza, larghezza | L, H, W | mm | 600, 1079, 463 |
| Peso a vuoto | m | Kg | 142 |
| Peso massimo sopportabile della canna fumaria | m _{chin} | Kg | 0 |
| Volume Riscaldabile* | | m ³ | 273 |

** Tutti i dati sono rilevati usando ciocchi di legna con umidità del 12% e un potere calorifico di 15.604 KJ/Kg.

* Importante: tenere in considerazione che il volume riscaldabile dipende in modo considerevole dall'isolamento dell'abitazione, ossia dalla classe energetica dell'immobile e dalla posizione nella planimetria. I valori indicati, quindi, possono variare anche considerevolmente. I dati si riferiscono ad un coefficiente di assorbimento di 37 W/m³.

*** E' severamente vietato caricare una quantità di combustibile superiore a quanto indicato nella tabella. Non verranno riconosciuti in garanzia eventuali danni derivanti dall'esposizione prolungata dell'apparecchio a temperature troppo elevate.

2.1 DIMENSIONI

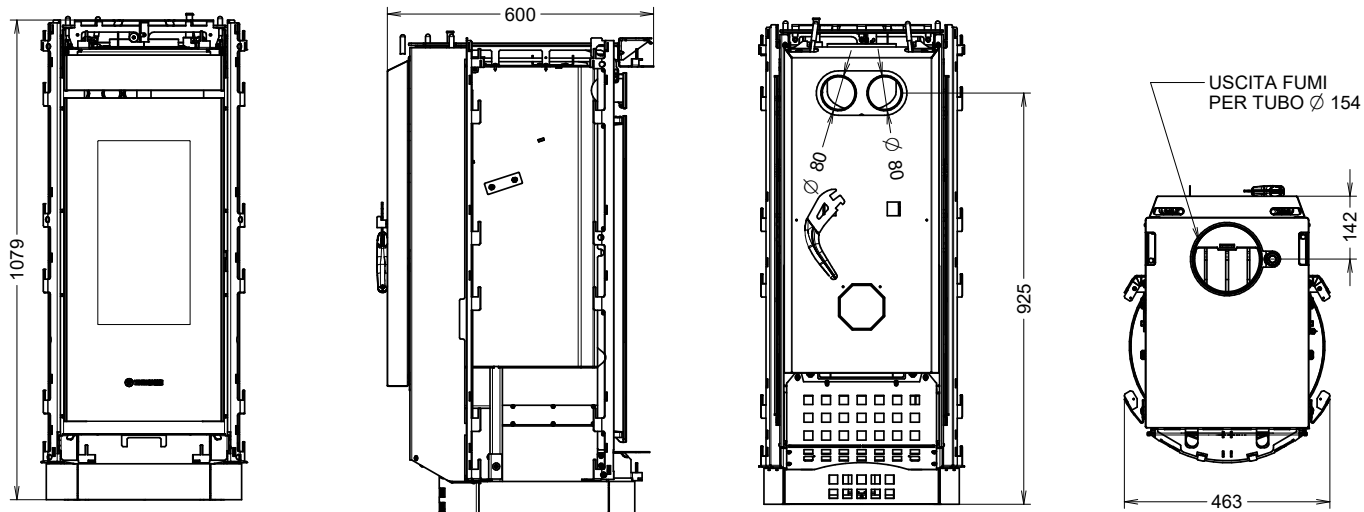

Il collare di uscita fumi dell'apparecchio è femmina. Sarà necessario partire con il canale da fumo innestando un tubo maschio in acciaio pesante con spessore 2 mm.

3 – DESCRIZIONI GENERALI

3.1 IL COMBUSTIBILE

Il combustibile da utilizzare è la comune legna in ciocchi con umidità compresa fra il 10% e il 20% e con un potere calorifico compreso fra 10.400 e 16.400 KJ/kg. Si consiglia l'utilizzo di legna di faggio o di carpine bianco.

Nel caso si utilizzi della legna con meno umidità o con un potere calorifico più alto il calore prodotto dalla stufa sarà maggiore. La conoscenza e l'utilizzo del giusto combustibile sono tra gli aspetti più importanti da osservare per il corretto e duraturo funzionamento dell'apparecchio nel tempo.

A tal proposito si raccomanda l'utilizzo solamente di legna secca e ben stagionata. Si sconsiglia l'utilizzo di legna bagnata o stagionata meno di 18/20 mesi, comportamenti di questo tipo potrebbero essere la causa di malfunzionamenti e formazioni catramose che potrebbero annerire le pareti della camera di combustione in modo permanente.

E' raccomandato l'uso di legna in ciocchi di lunghezza 250 mm, è possibile caricare come limite massimo 2-3 ciocchi e comunque non superiore al peso dichiarato nei dati tecnici. Gli intervalli di carica non devono essere inferiori a quelli dichiarati nella tabella dei dati tecnici.



CARICARE UNA QUANTITA' DI COMBUSTIBILE SUPERIORE O EFFETTUARE PIU' CARICHE IN UN ORA, ESPONE I COMPONENTI DELL'APPARECCHIO A TEMPERATURE MOLTO ELEVATE. PER TALE MOTIVO NON VERRÀ RICONOSCIUTO IN GARANZIA ALCUN DANNO DERIVATO DALL'ESPOSIZIONE PROLUNGATA DELL'APPARECCHIO A TALI TEMPERATURE.



L'utilizzo di combustibile non conforme a quanto sopra specificato o l'utilizzo di sostanze o combustibili diversi fanno decadere immediatamente la garanzia dell'apparecchio. L'apparecchio non deve essere utilizzato come inceneritore, è vietato l'utilizzo di qualsiasi combustibile sia liquido che gassoso. Non sovraccaricare la stufa con quantità eccessive di combustibile, attenersi rigorosamente al consumo massimo dichiarato.

WAIR10

3.2 COMPONENTI PRINCIPALI

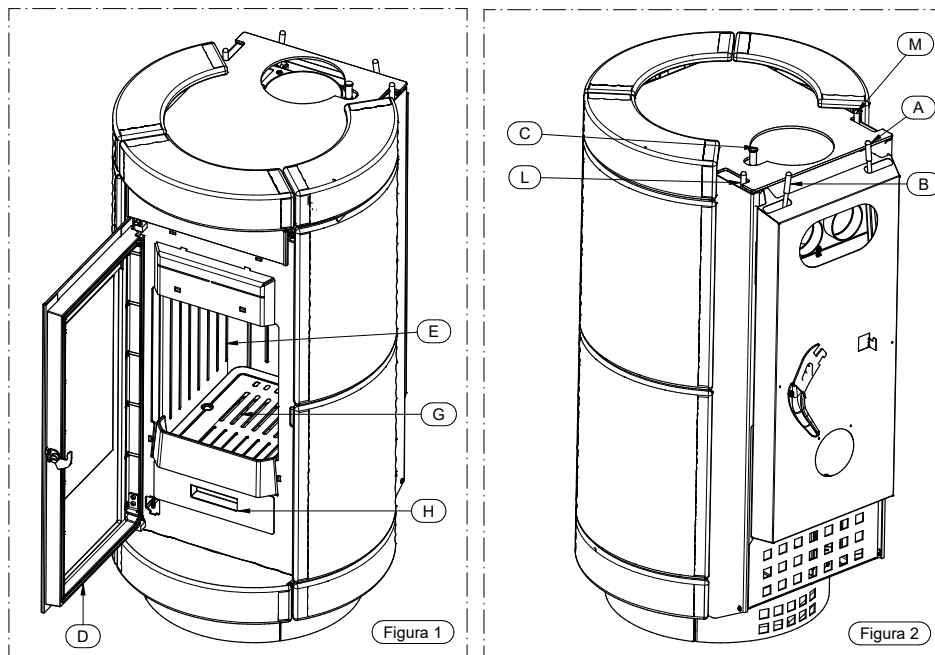

LEGENDA

- A Leva aria primaria
- B Leva aria secondaria
- C Dispositivo Smoke By-Pass
- D Porta focolare
- E Camera di combustione
- G Griglia camera di combustione
- H Cassetto cenere
- L Leva canalizzazione destra
- M Leva canalizzazione sinistra

A – Leva aria primaria

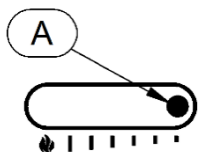

Regola l'afflusso dell'aria primaria. L'aria primaria passando attraverso la griglia della camera di combustione alimenta la combustione determinando così la potenza e la velocità della combustione.

La regolazione dell'aria è facilitata attraverso 6 tacche serigrafate sul vetro superiore. Spostando la leva verso la tacca più piccola si diminuisce l'afflusso dell'aria. Al contrario spostandola verso le tacche più grandi si aumenta l'afflusso dell'aria.



ATTENZIONE: La temperatura della leva dell'aria primaria durante il funzionamento è molto elevata, fare quindi attenzione a non toccarla. Si dovrà azionare solo utilizzando l'apposita maniglia in dotazione.

B – Leva aria secondaria

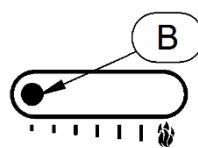

Regola l'afflusso dell'aria secondaria. L'aria secondaria passando attraverso i fori presenti nello schienale della camera di combustione, e quindi preriscaldandosi, favorisce l'innesco della seconda combustione oltre che avere la funzione di mantenere pulito il vetro.

La regolazione dell'aria è facilitata attraverso 6 tacche serigrafate sul vetro superiore. Spostando la leva verso le tacche più piccole si diminuisce l'afflusso dell'aria. Al contrario spostandola verso le tacche più grandi si aumenta l'afflusso dell'aria.



ATTENZIONE: La temperatura della leva dell'aria secondaria durante il funzionamento è molto elevata, fare quindi attenzione a non toccarla. Si dovrà azionare solo utilizzando l'apposita maniglia in dotazione.

C – Dispositivo Smoke By-Pass

Crea un by-pass diretto dei fumi agevolando così sia l'accensione che la ricarica della legna. Deve essere azionato solo con l'apposita maniglia in dotazione e solo nelle fasi di accensione o di ricarica della legna, facendo attenzione a non danneggiare le maioliche o il cristallo superiore.



E' SEVERAMENTE VIETATO LASCIARE IL DISPOSITIVO SMOKE BY-PASS APERTO DURANTE IL NORMALE FUNZIONAMENTO.

Lasciare aperto il dispositivo Smoke By-Pass durante il normale funzionamento comporta un consumo di combustibile superiore a quanto dichiarato, un calo importante del rendimento e un'esposizione dell'apparecchio a temperature molto elevate. Per tale motivo non verrà riconosciuto in garanzia alcun danno derivato dall'esposizione prolungata dell'apparecchio a tali temperature.



ATTENZIONE: La temperatura del Dispositivo Smoke By-Pass durante il funzionamento è molto elevata, fare quindi attenzione a non toccarlo. Si dovrà azionare solo utilizzando l'apposita maniglia in dotazione.

Tirando il Dispositivo Smoke By-Pass verso l'alto si attiva il by-pass diretto ai fumi, al contrario spingendo il Dispositivo Smoke By-Pass verso il basso si attiva il percorso normale dei fumi.



D – Porta del focolare

Durante il funzionamento deve rimanere sempre ben chiusa e a tenuta. Può essere aperta solo per ricaricare la legna.

E – Camera di combustione

La camera di combustione è in ghisa. Si raccomanda di non lanciare la legna perché potrebbe rompersi. La presenza di eventuali crepe non pregiudica il corretto funzionamento dell'apparecchio. L'eventuale sostituzione non rientra nella garanzia del prodotto.

G – Griglia camera di combustione

H – Cassetto cenere

Raccoglie la cenere prodotta dalla combustione. Deve essere svuotato con regolarità.

L – Leva canalizzazione destra

Permette di regolare l'afflusso dell'aria calda frontalmente o posteriormente. Se l'apparecchio è dotato di Airbox 1 (optional) permette di regolare il flusso della canalizzazione posteriore destra.

M – Leva canalizzazione sinistra

Permette di regolare l'afflusso dell'aria calda frontalmente o posteriormente. Se l'apparecchio è dotato di Airbox 1 (optional) permette di regolare il flusso della canalizzazione posteriore sinistra.

4 – INSTALLAZIONE

4.1 POSIZIONAMENTO DELL'APPARECCHIO



Si raccomanda di seguire attentamente le avvertenze generali del paragrafo 1.1. Si tenga innanzitutto presente che il pavimento del locale in cui sarà installato l'apparecchio, dovrà resistere al peso dello stesso sommato al peso del rivestimento. Qualora questo requisito non fosse soddisfatto, è obbligatorio adottare opportune contromisure (per esempio, piastra di distribuzione di carico...)



ATTENZIONE: il locale in cui sarà fatto funzionare l'apparecchio deve essere sufficientemente arieggiato, privo di umidità e salsedine. Un'elevata umidità o salinità dell'ambiente può comportare la comparsa di ruggine o fenomeni di corrosione che non saranno riconosciuti in garanzia. In caso di elementi infiammabili posti in prossimità dell'apparecchio (es.: perlinature, mobili, tendaggi, quadri, divani), dovranno obbligatoriamente essere rispettate le distanze minime riportate nella tabella caratteristiche tecniche.



Nel caso di pavimento di legno o materiale combustibile, è consigliabile interporre fra l'apparecchio e il pavimento, un piano salva pavimento ignifugo. L'installazione vicino a materiali sensibili al calore è ammessa purché sia interposta idonea protezione in materiale isolante e ignifugo (rif. Uni 10683). La non ottemperanza di queste istruzioni fa decadere immediatamente la garanzia dell'apparecchio.

Il cliente utilizzatore deve farsi rilasciare dall'installatore il certificato di conformità dell'installazione comprensivo di progetto allegando i seguenti documenti:

- a) Relazione contenente la tipologia dei materiali utilizzati.
- b) Progetto di cui all'articolo 5 del D.M. 22 gennaio 2008 n° 37.
- d) Riferimento a dichiarazioni di conformità precedenti o parziali già esistenti (es. canna fumaria).
- e) Copia di certificato di riconoscimento dei requisiti tecnico professionali.



Tali documenti devono, a norma di legge, essere conservati assieme al libretto d'istruzioni uso e manutenzione. Il cliente utilizzatore è tenuto a verificare, direttamente o indirettamente, l'installazione a regola d'arte secondo le normative vigenti in materia. Non è ammessa l'installazione dell'apparecchio in locali non idonei quali stanze da letto, bagni, doccia e nei garage e/o box auto. E' vietato il posizionamento dell'apparecchio in ambienti con atmosfera esplosiva.



ATTENZIONE, l'apparecchio non è un elettrodomestico: se le indicazioni riportate nel presente libretto non saranno rispettate e/o se l'installazione non è a regola d'arte e/o se non saranno rispettate le disposizioni vigenti in materia, si possono verificare condizioni di pericolosità sia per le cose e sia per le persone. E' responsabilità dell'utente verificare la presenza, nel locale, di una griglia di areazione idonea per il necessario apporto di ossigeno per l'apparecchio.

4.2 DISIMBALLO DELL'APPARECCHIO



L'apparecchio viene fornito imballato su bancale; prima di procedere al posizionamento dello stesso ed alla sua installazione è necessario procedere allo smontaggio dell'apparecchio dal bancale procedendo come indicato:

- Togliere il coperchio e i pannelli laterali del bancale (A) eliminando inoltre il pannello di protezione (B) (vedi Figura 1).
- Svitare con un avvitatore le 2 viti (C) (vedi Figure 2 e 3).
- Estrarre dalla camera di combustione il pannello di protezione (D) (vedi Figura 4).

ATTENZIONE IMPORTANTE: MOVIMENTARE CON MOLTA ATTENZIONE LA CALDAIA DURANTE IL DISIMBALLO, EVENTUALI DANNI CAUSATI NON SARANNO COPERTI DA GARANZIA.



Figura 1

WAIR10

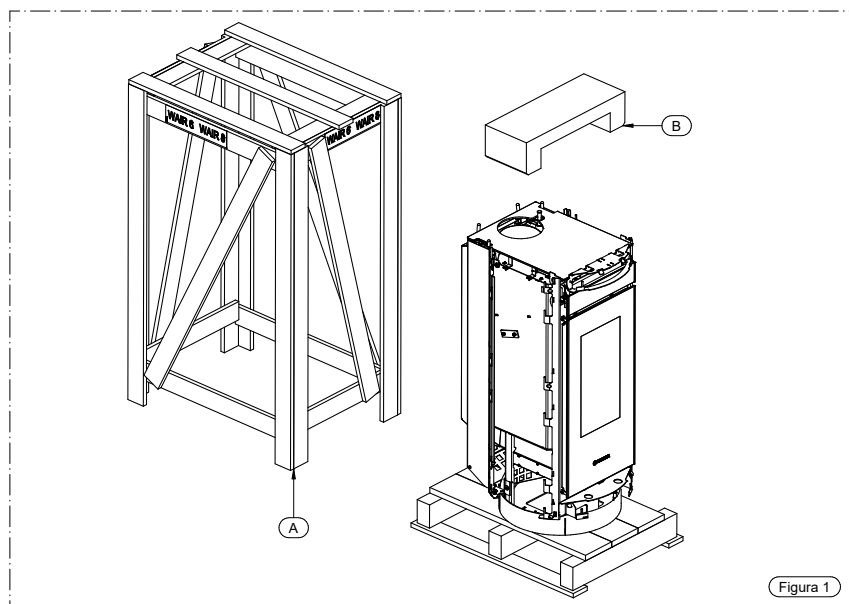
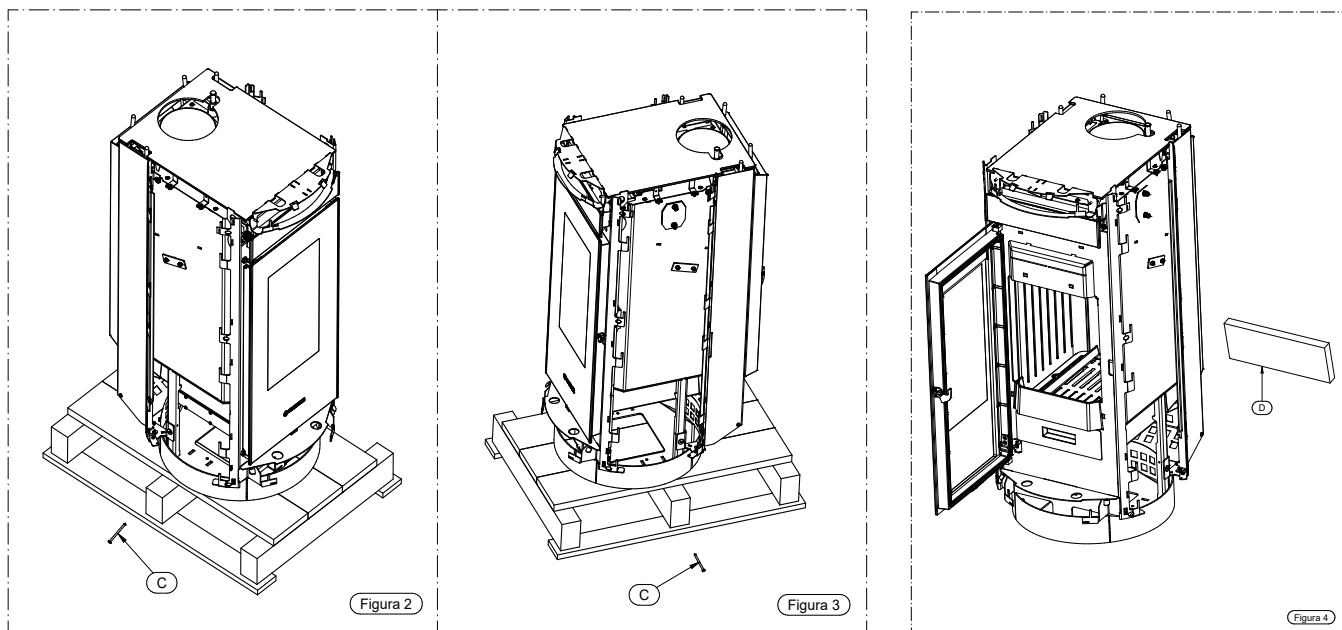

4.3 DISIMBALLO/MONTAGGIO RIVESTIMENTO

Si rimanda al manuale del rivestimento dedicato.

4.4 COLLEGAMENTO DELL'APPARECCHIO ALLA CANNA FUMARIA



Il collegamento dell'apparecchio alla canna fumaria deve essere eseguito seguendo tutte le indicazioni del presente libretto e in particolar modo quelle del capitolo dedicato.

4.5 PRELEVAMENTO DELL'ARIA COMBURENTE DALL'ESTERNO

E' possibile prelevare l'aria comburente direttamente dall'esterno dell'edificio. In questo caso è necessario rimuovere il retro (A) svitando le quattro viti (B) e installare l'apposita flangia (C) fornita nel sacchetto accessori con le viti (D) (Figure 1 e 2). Collegare la presa dell'aria dell'apparecchio con l'esterno dell'edificio utilizzando delle apposite tubature. La lunghezza massima della tubazione potrà essere di 60 cm.

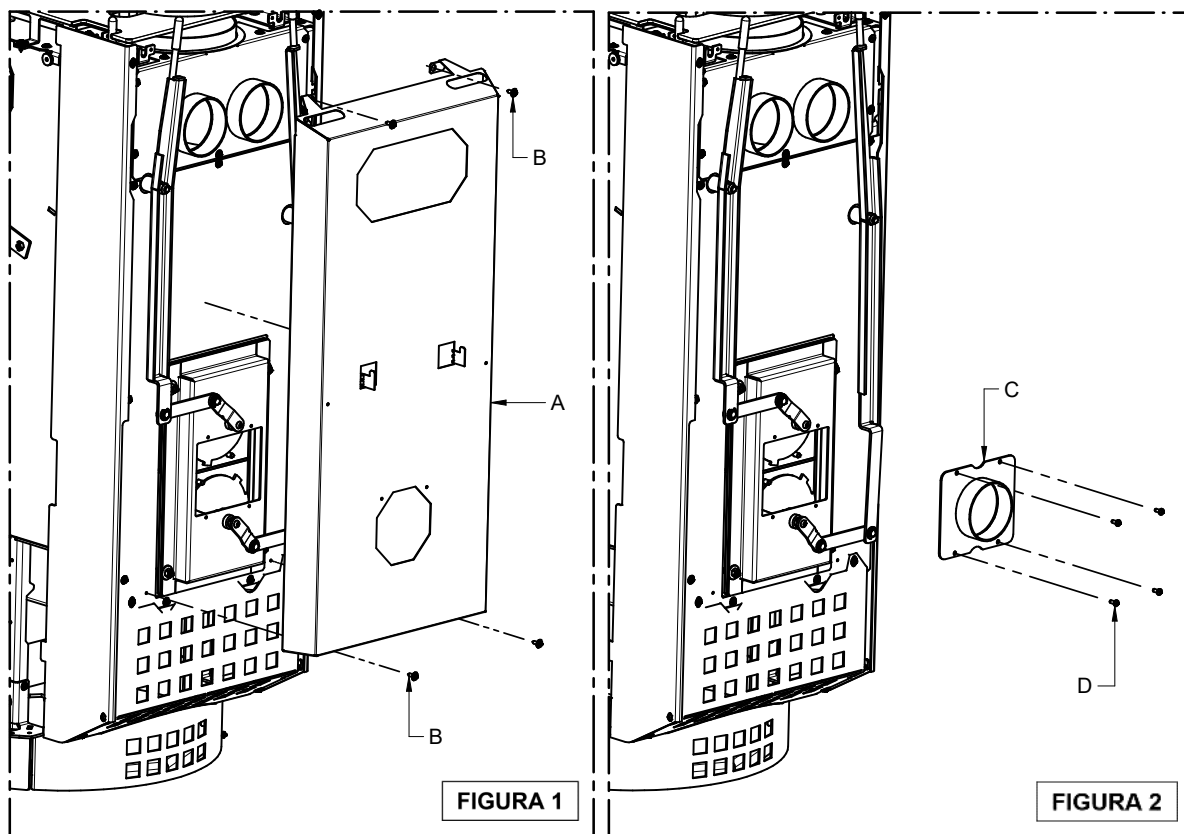

WAIR10

4.6 MANIGLIA

Il vostro apparecchio è fornito di una maniglia per aprire e chiudere la porta focolare (Figura 2) e quindi per poter ricaricare la legna e procedere alle operazioni di pulizia (vedi paragrafo dedicato). Quando non è utilizzata, la maniglia può essere riposta sul retro dell'apparecchio come indicato in Figura 1. Inoltre la maniglia servirà per regolare l'aria primaria e l'aria secondaria, per aprire e chiudere il Dispositivo Smoke By-Pass.

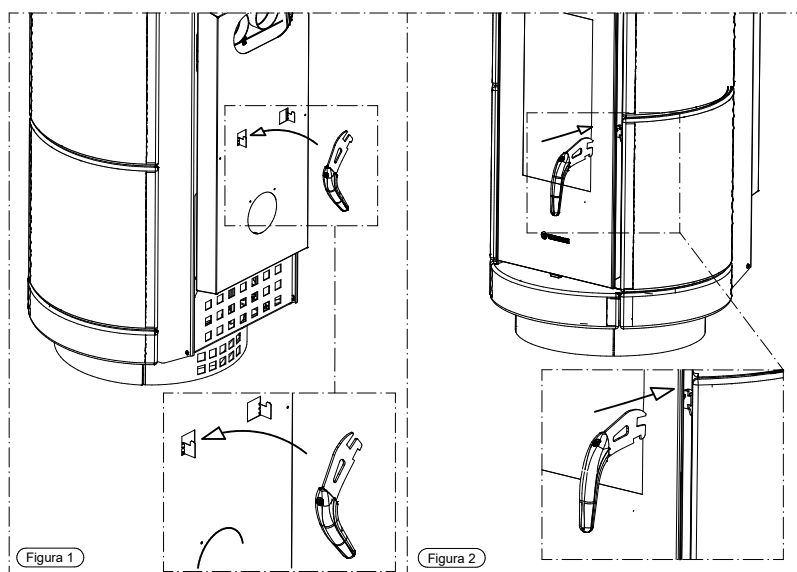

5 - UTILIZZO DELL'APPARECCHIO



L'apparecchio, quando è in funzione, risulta caldo al tatto, in particolare la porta della camera di combustione: è necessario per cui porre particolare attenzione a non toccare nessuna superficie. Il vostro apparecchio ha ottenuto la marcatura CE. Il prodotto non deve essere utilizzato da bambini, da persone con ridotte capacità mentali o fisiche, da persone prive di conoscenza delle istruzioni per l'uso e la manutenzione del prodotto (dette istruzioni si trovano nel presente manuale di installazione uso e manutenzione). Durante le fasi di riscaldamento e raffreddamento l'apparecchio è esposto a notevoli dilatazioni termiche, che possono provocare leggeri rumori di dilatazione. Si tratta di un processo normale e non rappresenta perciò un motivo di difettosità del prodotto.



ATTENZIONE: durante il funzionamento la porta deve rimanere sempre ben chiusa. Durante il funzionamento i tubi di scarico fumi raggiungono temperature elevate: porre attenzione a non toccarli. E' fatto assoluto divieto l'uso di qualsiasi tipo di combustibile liquido o gassoso per accendere l'apparecchio. Non depositare oggetti non resistenti al calore, infiammabili o combustibili nei pressi dell'apparecchio: tenerli ad adeguata distanza. Non utilizzare il prodotto come appoggio per asciugare indumenti. Eventuali stendibiancheria devono essere tenuti a distanza adeguata. Durante la prima accensione la vernice del prodotto completerà l'asciugatura, sarà quindi normale percepire nell'ambiente un leggero odore. Si consiglia si arieggiare il locale fino a completa asciugatura.

5.1 ACCENSIONE



Prima di utilizzare l'apparecchio, controllare che tutti i componenti mobili siano montati correttamente; togliere anche etichette ed eventuali materiali autoadesivi dai vetri per evitare che rimangano tracce permanenti. Accertarsi inoltre che il collegamento alla canna fumaria sia stato fatto a regola d'arte.

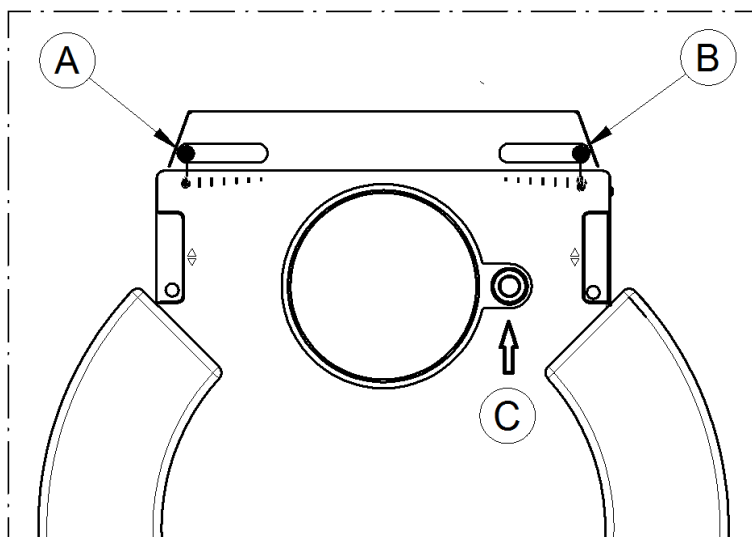

Per accendere la stufa è necessario seguire le seguenti procedure:

- 1) Aprire il by-pass ai fumi tirando con l'apposita maniglia in dotazione il Dispositivo Smoke By-Pass (C) verso l'alto.
- 2) Aprire completamente con l'apposita maniglia in dotazione sia l'aria primaria (A) sia l'aria secondaria (B) spingendo le due leve verso l'esterno (vedi figura qui sopra).
- 3) Aprire la porta del focolare (D) con l'apposita maniglia e caricare piccoli listelli di legno incendiandoli poi attraverso l'utilizzo di carta o con altri mezzi di accensione disponibili in commercio, successivamente chiudere la porta del focolare (D).



E' VIETATO L'UTILIZZO DI QUALSIASI SOSTANZA LIQUIDA O GASSOSA COME ALCOOL, BENZINA O SIMILI PER ACCENDERE O RAVVIVARE IL FUOCO.

- 4) Fino al completamento dell'accensione (circa 30 minuti) e ogni qualvolta saranno presenti numerose braci ardenti non lasciare mai l'apparecchio senza supervisione.
- 5) Una volta terminata la fase di accensione chiudere il Dispositivo Smoke by-Pass (C) con l'apposita maniglia spingendolo verso il basso.

5.2 RICARICA DEL COMBUSTIBILE

L'apparecchio è a combustione intermittente e quindi sarà necessario alimentarlo con ricariche di legna. Una volta accertata la piena combustione all'interno della camera di combustione e quindi la presenza di braci procedere ad effettuare la prima carica procedendo come segue:

- 1) Aprire con l'apposita maniglia il Dispositivo Smoke By-Pass (C) tirando verso l'alto.
- 2) Attendere qualche secondo e aprire lentamente la porta del focolare in modo da evitare fuori uscite di fumo e spargere le braci utilizzando l'apposito attizzatoio in dotazione come in Figura 1.

N.B. E' molto importante che il livello di braci di partenza sia circa di due centimetri. E' vietata l'accensione e la ricarica del combustibile con un letto di braci superiore o inferiore in quanto non garantisce un uso corretto dell'apparecchio.

- 3) Adagiare due ceppi di legna paralleli, di peso non superiore a quello prescritto nella tabella dati tecnici, adagiandoli sulla griglia in posizione centrale a circa 8-10 cm dal retro della camera di combustione (vedi Figura 2).



WAIR10

- 4) Chiudere lentamente la porta del focolare a tenuta utilizzando l'apposita maniglia, chiudere il Dispositivo Smoke By-Pass (C) spingendolo con l'apposita maniglia verso il basso.
- 5) Si consiglia di regolare l'aria primaria (A) e l'aria secondaria (B) come segue:

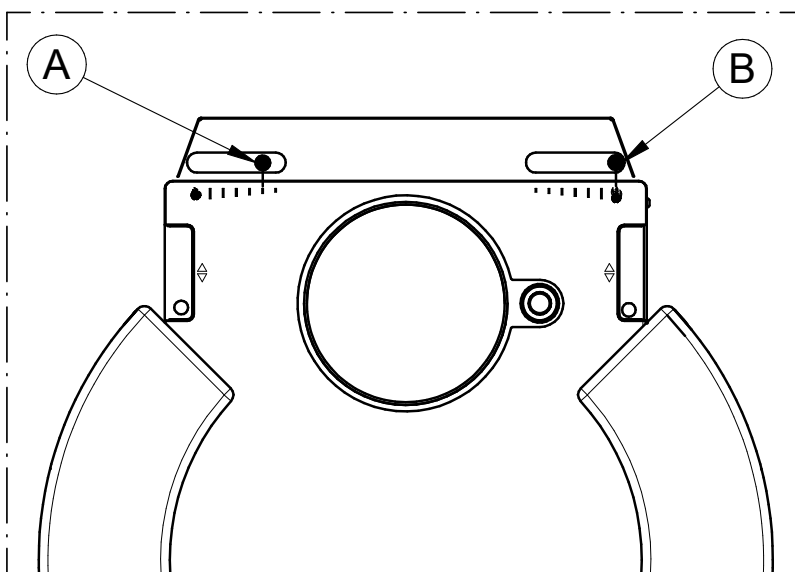

| WAIR10 | |
|----------------------|-----------------|
| Leva aria primaria | Aperta 2 tacche |
| Leva aria secondaria | Aperta tutta |

5.3 CANALIZZAZIONI

Nelle versioni dotate di Airbox1 (Optional) è possibile convogliare il flusso di aria calda frontalmente o nelle canalizzazioni posteriori. E' inoltre possibile scegliere di erogare il flusso in parte frontalmente e in parte nelle canalizzazioni posteriori.



ATTENZIONE: Qualora uno od entrambi i collarini di canalizzazione non venissero utilizzati per canalizzare l'aria è obbligatorio verificare che nella parte posteriore dell'apparecchio non siano presenti oggetti e/o materiali che si possano danneggiare con il calore.

La regolazione del flusso viene effettuata attraverso lo spostamento delle leve per la canalizzazione destra o sinistra.



ATTENZIONE: La temperatura delle leve per la canalizzazione sia destra che sinistra durante il funzionamento è molto elevata, fare quindi attenzione a non toccarle. Si dovranno azionare solo utilizzando l'apposita maniglia in dotazione.

L – Leva canalizzazione Destra

Regola il flusso della parte destra dell'apparecchio e può essere impostata nei seguenti modi:

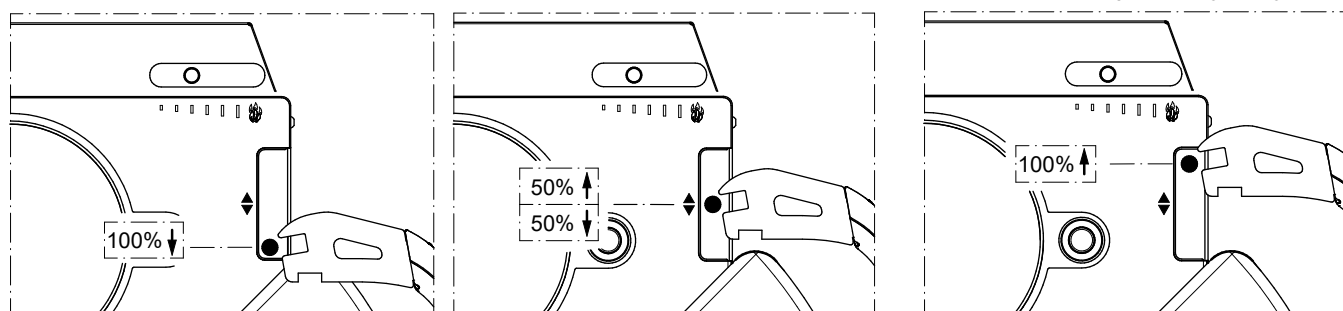

100% Frontale

50% Frontale 50% Posteriore

100% Posteriore

WAIR10**M – Leva canalizzazione Sinistra**

Regola il flusso della parte sinistra dell'apparecchio e può essere impostata nei seguenti modi:

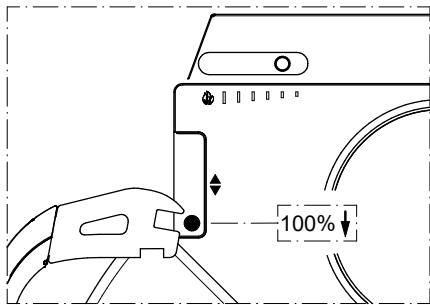
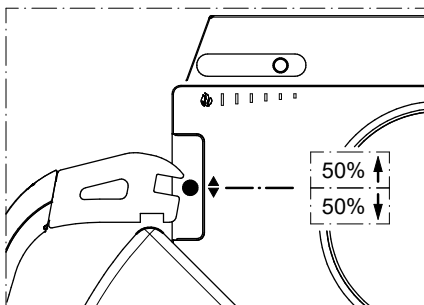
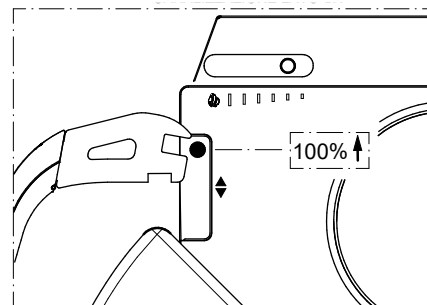
**100% Frontale****50% Frontale 50% Posteriore****100% Posteriore**

Prescrizioni per una corretta canalizzazione:

- E' vietato utilizzare tubi corrugati internamente o di plastica.
- E' vietato sviluppare tratti a discesa verso il basso.
- Ridurre il più possibile il numero di curve (massimo 4).
- Per garantire un risultato apprezzabile è obbligatorio coibentare le tubature.
- Tenere ad almeno 20 cm di distanza eventuali materiali infiammabili dai tubi della canalizzazione.
- E' vietato qualsiasi restringimento di sezione della tubazione rispetto al diametro di uscita, anche parziale.
- E' vietato installare dispositivi che possano chiudere contemporaneamente le canalizzazioni

5.4 PRESCRIZIONI PER IL CORRETTO FUNZIONAMENTO

- Attenersi al consumo massimo dichiarato, non sovraccaricare la stufa con quantità eccessive di combustibile in quanto si potrebbero causare danneggiamenti.



CARICARE UNA QUANTITA' DI COMBUSTIBILE SUPERIORE O EFFETTUARE PIU' CARICHE IN UN ORA, ESPONE I COMPONENTI DELL'APPARECCHIO A TEMPERATURE MOLTO ELEVATE. PER TALE MOTIVO NON VERRÀ RICONOSCIUTO IN GARANZIA ALCUN DANNO DERIVATO DALL'ESPOSIZIONE PROLUNGATA DELL'APPARECCHIO A TALI TEMPERATURE.



NON LANCIARE LA LEGNA ALL'INTERNO DELLA CAMERA DI COMBUSTIONE, MA ADAGIARLA LENTAMENTE. LANCIARE CON FORZA LA LEGNA PUÒ COMPORTARE LA ROTTURA DEI COMPONENTI, DANNO CHE NON POTRÀ ESSERE CONSIDERATO IN GARANZIA.

- L'apparecchio non deve essere utilizzato come inceneritore, è vietato l'utilizzo di combustibili liquidi e gassosi.
- Attenersi scrupolosamente alle indicazioni di funzionamento indicate nel presente manuale.
- Verificare sempre che il combustibile introdotto nella camera di combustione si accenda regolarmente. Accertarsi che ciò avvenga sempre per evitare l'accumulo di gas combustibili. L'accumulo di una quantità elevata di tali gas potrebbe superare la resistenza meccanica del vetro e dei componenti della stufa. Per tale motivo si declina ogni responsabilità.
- In caso di condizioni meteorologiche avverse come per esempio bassa pressione, giornate ventilate o piovose o con temperature esterne elevate, può verificarsi un calo di tiraggio o tiraggio inverso nel camino. In questi casi i gas di scarico potranno non essere aspirati completamente. In tal caso sarà necessario aumentare l'aria primaria e caricare una quantità di combustibile più piccola in modo da far riattivare il tiraggio della canna fumaria. Nel caso si percepisca in ambiente odore di fumo o si noti il ristagno dei fumi dentro la camera di combustione evitare di utilizzare l'apparecchio.
- E' raccomandato l'uso di legna in ciocchi di lunghezza 250 mm, è possibile caricare come limite massimo 2-3 ciocchi e comunque non superiore al peso dichiarato nei dati tecnici.

6 – PULIZIA E MANUTENZIONE**6.1 PREMESSA**

Allo scopo di garantire sempre un funzionamento regolare e un rendimento ottimale dell'apparecchio è necessario eseguire le operazioni descritte in seguito. Si raccomanda di rispettare le cadenze prescritte.

Nel caso di un prolungato inutilizzo del prodotto, prima del suo avviamento, è obbligo verificare eventuali ostruzioni all'interno del canale fumo e della canna fumaria. E' necessario seguire accuratamente le indicazioni sotto riportate: l'inosservanza può provocare gravi danni al prodotto, all'impianto, alle cose e alle persone che utilizzano l'apparecchio.



Attenzione: non bagnare e non toccare con le mani bagnate l'apparecchio. Non aspirare mai la cenere calda: l'aspiratore impiegato potrebbe danneggiarsi. Tutte le pulizie evidenziate nel presente manuale devono essere fatte ad apparecchio freddo.



Per pulire il vetro è sufficiente utilizzare un panno morbido non abrasivo imbevuto di acqua e cenere. E' vietato l'utilizzo di qualsiasi altro prodotto. Eventuali danni sul vetro o sulla serigrafia non saranno riconosciuti in garanzia. La pulizia del vetro deve obbligatoriamente essere fatta quando il vetro è completamente freddo.

L'utente, periodicamente, deve prendersi carico di effettuare o far effettuare da un centro assistenza autorizzato, la pulizia dell'apparecchio come indicato nel presente manuale. E' consigliabile inoltre, far verificare annualmente la funzionalità della canna fumaria.

6.2 PULIZIA E MANUTENZIONE

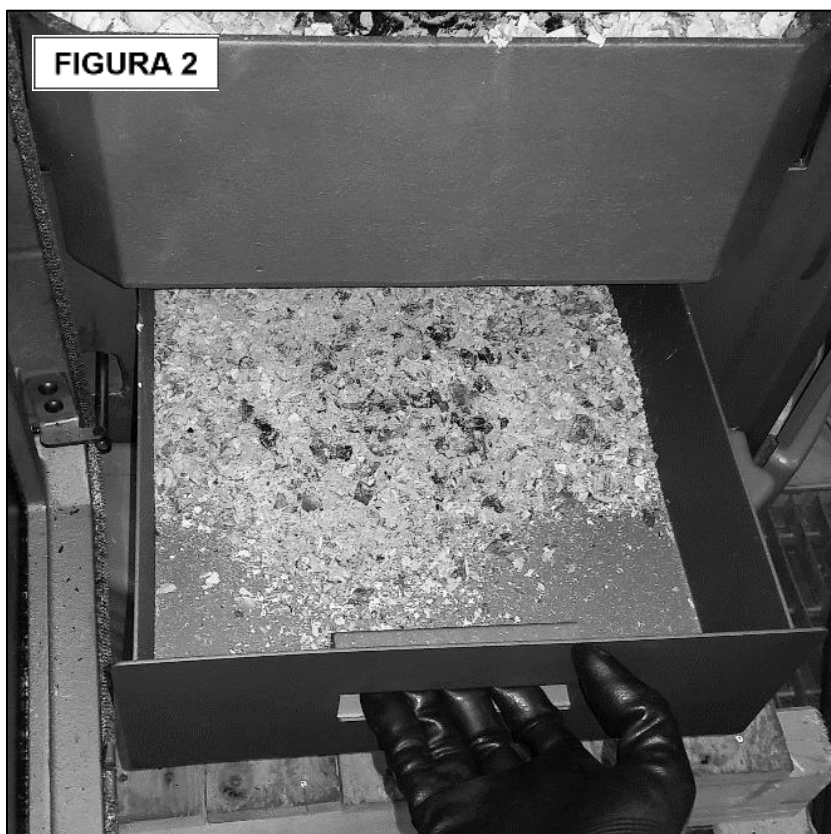

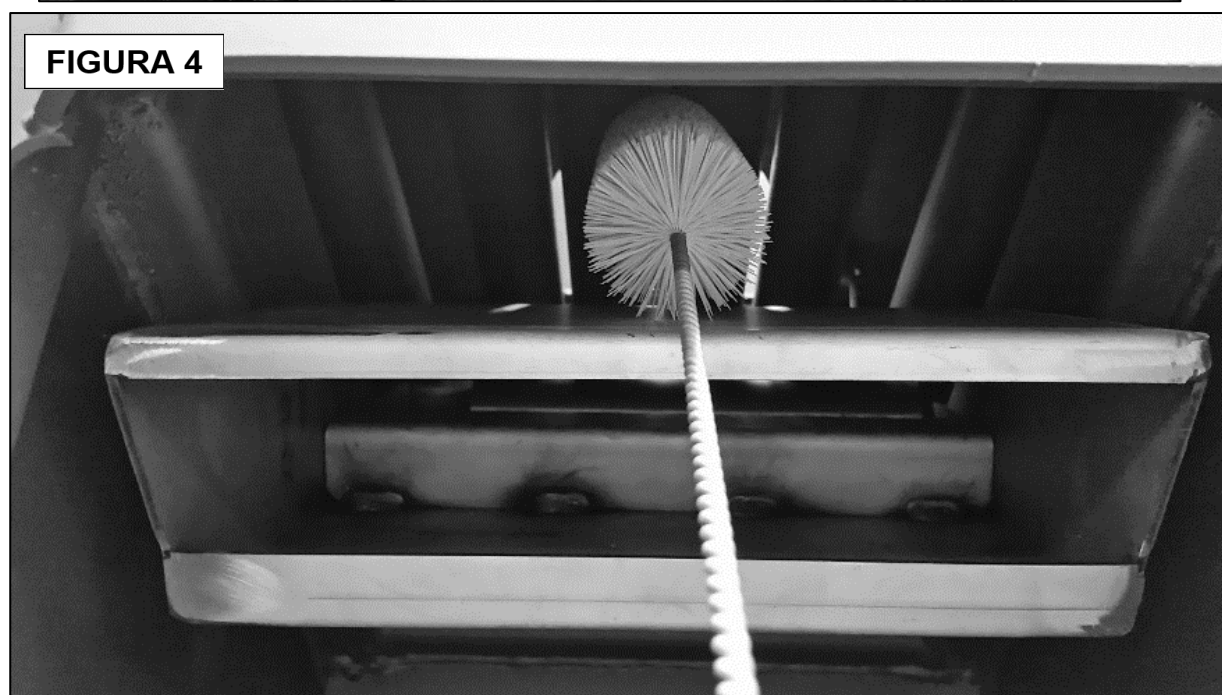
**OGNI GIORNO:**

- Pulire accuratamente la griglia della camera di combustione (Figura 1) facendo scivolare la cenere attraverso i fori della griglia;

OGNI DUE GIORNI o AL BISOGNO:

- Svuotare il cassetto cenere (Figura 2).

OGNI SETTIMANA:

- Aspirare con l'aiuto di un aspiratore lo scambiatore del by-pass dei fumi (Figura 3).

OGNI MESE:

- Pulire attraverso uno scovolo i condotti fumi che si trovano dietro il by-pass dei fumi (Figura 4).

WAIR10

ALMENO 2 VOLTE L'ANNO:

• Eseguire la pulizia della canna fumaria. Se esistono tratti orizzontali, è necessario verificare e asportare l'eventuale deposito di cenere e fuliggine prima che impedisca il corretto passaggio dei fumi.

AL TERMINE DELLA STAGIONE INVERNALE: (e comunque ogni volta si renda necessario)

•Eseguire una pulizia globale approfondita del focolare e dei cassetti dell'apparecchio, utilizzando spazzole e aspiratore.



L'uso di un aspiratore semplifica la pulizia dalle cenere. La pulizia dei rivestimenti frontali e laterali deve essere effettuata ad apparecchio freddo utilizzando un panno morbido e solo acqua. La porta della camera di combustione deve essere aperta esclusivamente ad apparecchio totalmente freddo: quando viene aperta è normale che un'esigua quantità di cenere cada a terra.



ATTENZIONE: dopo la pulizia è obbligatorio controllare con attenzione che la porta della camera di combustione sia ben chiusa e a tenuta.

ATTENZIONE: la pulizia del generatore, del canale da fumo e della canna fumaria, deve essere eseguita secondo le specifiche sopra esposte e tassativamente non devono essere utilizzati prodotti infiammabili: l'utilizzo di prodotti infiammabili può creare situazioni di pericolo. La mancata o parziale manutenzione non permette all'apparecchio di funzionare regolarmente. Eventuali problemi dovuti a scarsa pulizia o manutenzione, causa la decadenza immediata della garanzia.



ATTENZIONE: qualora l'apparecchio rimanesse inattivo e/o non utilizzato per oltre un mese, è necessario procedere scrupolosamente alla pulizia completa del generatore, del condotto scarico fumi e della canna fumaria, verificando eventuali possibili ostruzioni (es. nidi di uccelli nel comignolo) prima della riaccensione.

7 – CONDOTTO SCARICO FUMI E VENTILAZIONE LOCALI

7.1 PREMESSA



A causa dei frequenti incidenti causati dal cattivo funzionamento delle canne fumarie nelle abitazioni civili, abbiamo realizzato il seguente paragrafo atto a facilitare il compito dell'installatore per la verifica di tutte le parti atte all'eliminazione dei fumi prodotti dalla combustione.



Lo scarico dei fumi deve essere predisposto in osservanza della norma UNI7129/92, UNI 10683 rispettando i valori di riferimento espressi dalla norma, in particolare, lo scarico, deve essere conforme alle norme anti incendio.

E' necessario seguire accuratamente le indicazioni sotto riportate: l'inosservanza può provocare gravi danni al prodotto, all'impianto, alle cose e alle persone che utilizzano l'apparecchio.

7.2 VENTILAZIONE LOCALI



ATTENZIONE: la presenza di ventilatori di estrazione o altri apparecchi, se in funzione nello stesso ambiente o spazio in cui è installato il prodotto, può causare problemi di funzionamento al prodotto stesso.

ATTENZIONE: non occludere le aperture di areazione né gli ingressi di aria dell'apparecchio stesso.

E' indispensabile che nel locale in cui è installato l'apparecchio, possa affluire una buona quantità di aria per garantire al generatore l'aria per la combustione e per la ventilazione del locale. L'afflusso naturale d'aria deve avvenire per via diretta o attraverso aperture permanenti, praticate sulle pareti perimetrali esterne o tramite condotti di ventilazione singoli o collettivi.

L'aria di ventilazione deve essere prelevata lontana da fonti d'inquinamento.

Le aperture nelle pareti devono rispettare i seguenti canoni:

- avere sezione libera di passaggio di almeno 6cm² per ogni kW di potenza termica installata, con un limite minimo di 100cm²;
- essere realizzate in modo che le bocche di apertura, sia all'interno sia all'esterno della parete, non possano essere ostruite;
- essere protette con griglie o sistemi similari ma in modo da non ridurre la sezione di apertura sopra indicata;
- essere situate a una quota prossima al livello del pavimento e tali da non provocare disturbo al corretto funzionamento dei dispositivi di scarico dei prodotti della combustione; ove questa posizione non sia possibile si dovrà aumentare almeno del 50% la sezione delle aperture di ventilazione.

7.3 SCARICO DEI FUMI



Il canale da fumo, condotto di scarico, camino e la canna fumaria (definiti come impianto per l'evacuazione dei prodotti della combustione), sono dei componenti dell'impianto termico e devono rispondere alle disposizioni legislative del DM 37/08 (ex legge 46/90) e alle relative norme d'installazione specifiche, in funzione del tipo di combustibile. I caminetti, le stufe e i barbecue non possono essere installati in locali in cui sono presenti e funzionanti apparecchi a gas tipo A e di tipo B (per la classificazione vedere UNI 10642 e UNI 7129). Il collegamento tra l'apparecchio di utilizzazione e la canna fumaria deve ricevere lo scarico da un solo generatore di calore.



L'installatore dovrà predisporre uno o più punti di accesso sulla canna fumaria per effettuare il controllo delle emissioni dopo l'installazione dell'apparecchio; tali punti di accesso devono essere eseguiti in modo da poter essere richiusi a tenuta per evitare fuoriuscite dei gas di scarico

Si consiglia di provvedere alla coibentazione e all'ottimale dimensionamento della canna fumaria in modo da evitare il possibile rischio di formazione di condensa.

WAIR10

7.3.1 TIPOLOGIE DI CAMINI

Per la costruzione dei camini sono previste le seguenti definizioni:

- sistema: Camino installato utilizzando una combinazione di componenti compatibili (tubo interno, isolante, involucro esterno ecc...), fabbricati o specificati da un solo fabbricante e certificati CE secondo la specifica norma;
- Camino composito: Camino installato o costruito in sito utilizzando una combinazione di componenti compatibili quali, tubo interno (parete direttamente a contatto con i fumi), eventuale isolamento e involucro (parete) esterno che possono essere forniti da produttori diversi o dallo stesso produttore.
- Intubamento: Operazione di inserimento, di uno specifico condotto, in un cavedio esistente (anche se di nuova fabbricazione) di materiali non combustibili, libero e per uso esclusivo.

7.3.2 COMPONENTI CANNA FUMARIA / SISTEMA FUMARIO

Componenti e accessori di un camino

Legenda

- 1 Camino
- 2 Via di efflusso
- 3 Condotto fumario
- 4 Isolamento termico
- 5 Parete esterna
- 6 Involucro o rivestimento
- 7 Elemento del camino
- 8 Camino multiparete
- 9 Raccordo del camino
- 10 Canale da fumo
- 11 Generatore di calore

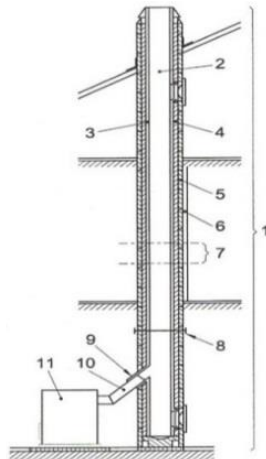

Ogni camino deve essere composto minimo dai componenti previsti dalla norma UNI EN 1443 indicati anche nella successiva figura:



ATTENZIONE: Lo scarico a parete o scarico in facciata sulla parete dell'edificio, senza l'installazione di un camino/canna fumaria/condotto di scarico per portare al tetto i prodotti della combustione è sempre vietato.

7.3.3 CONTROLLI PRIMA DELL'INSTALLAZIONE DELL'APPARECCHIO

Il cliente utilizzatore deve essere in possesso del "certificato di conformità della canna fumaria" (Decreto Ministeriale 22 gennaio 2008, nr° 37).

La canna fumaria deve essere costruita seguendo le indicazioni della norma UNI 10683.

Lo scarico dei fumi raffigurato nella figura successiva è la soluzione richiesta ottimale per assicurare lo smaltimento dei fumi. Nel caso si voglia scaricare i fumi oltre il tetto si proceda prevedendo di inserire un raccordo a T con tappo di ispezione, staffe di raccordo adeguate all'altezza della canna fumaria, conversa che attraversi il tetto e comignolo di protezione contro intemperie.

Qualora si voglia utilizzare lo scarico classico in muratura si preveda un raccordo a T con tappo di ispezione, staffe di supporto adeguate. Se la canna fumaria risultasse troppo grande è obbligo di risanarla introducendo una tubazione in acciaio porcellanato o inox di diametro idoneo.

Sigillare adeguatamente la parte d'ingresso e d'uscita nello scarico fumi rispetto alla parte in muratura. E' tassativamente vietato l'uso di una rete all'estremità del tubo di scarico, poiché essa potrebbe causare il cattivo funzionamento dell'apparecchio.

Qualora il condotto fumi sia installato in modo fisso è opportuno prevedere delle aperture di ispezione per poter effettuare la pulizia interna soprattutto nei suoi tratti orizzontali.

A tal proposito seguire lo schema. Quanto descritto sopra risulta indispensabile per poter rimuovere cenere ed incombusti che si possono depositare lungo il percorso di scarico. Sigillare i vari raccordi con silicone rosso (resistente a 350°C).

Il rivestimento del condotto deve essere costruito con materiali isolanti (lana di roccia, fibra ceramica) oppure è possibile utilizzare tubazioni già coibentate.

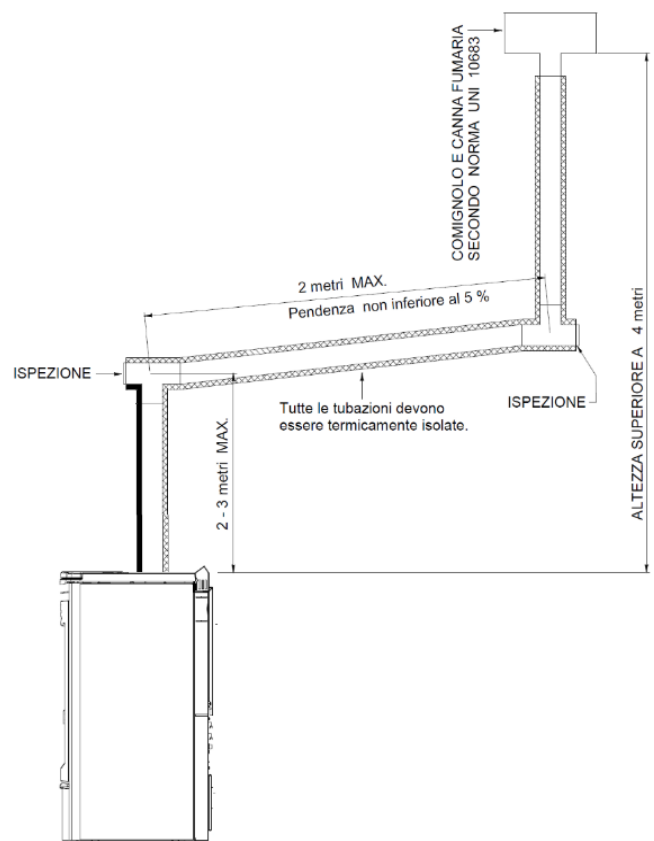

WAIR10

LA CANNA FUMARIA DEVE ESSERE AD ESCLUSIVO USO DELL'APPARECCHIO.

Tutti i tratti di condotto dei fumi dovranno risultare ispezionabili e rimovibili per rendere possibile la pulizia interna.

ATTENZIONE: se la canna fumaria non risulta essere sufficientemente coibentata e/o troppo lunga è possibile che si generino condense. Si consiglia di prevedere uno scarico condensa in prossimità dell'uscita fumi dell'apparecchio. L'apparecchio deve essere installato sempre e solo in un sistema fumario singolo dedicato solo all' apparecchio stesso.



Qualora il generatore fosse collegato ad un sistema fumario non a norma è possibile il rapido danneggiamento dell'apparecchio a causa di un anomalo continuo surriscaldamento dello stesso: in tal caso i componenti danneggiati non potranno essere sostituiti in garanzia.

NEL CASO DI UN INCENDIO DEL CAMINO CONSIGLIAMO DI CHIUDERE IMMEDIATAMENTE LE LEVE DELL'ARIA PRIMARIA E SECONDARIA E CHIAMARE IMMEDIATAMENTE I VIGILI DEL FUOCO

8 – ANOMALIE, CAUSE E RIMEDI

| ANOMALIE | CAUSE | RIMEDI |
|--|--|--|
| Difficoltà nell'effettuare l'accensione. | Griglia ostruita. | Pulire la griglia. |
| | Legna umida o di eccessivo spessore. | Usare legna di pezzatura minore e più stagionata. |
| | Scarso tiraggio. | Pulire cassetto cenere. Rimuovere il piano scaldavivande e pulire accuratamente il passaggio fumi e pulire la canna fumaria Canna fumaria da rivedere: • presenza di strozzature nel camino • troppe curve • cattiva coibentazione • sezione troppo piccola |
| Fumo nell'ambiente. Difficoltà a mantenere il fuoco. Fiamma insensibile alle variazioni di tiraggio. Sbuffi durante il funzionamento. | Scarso tiraggio. | Pulire cassetto cenere e tutti i cassettei d'ispezione. Rimuovere il piano scaldavivande e pulire accuratamente il passaggio fumi. Pulire (o far pulire) la canna fumaria. Canna fumaria da rivedere: • presenza di strozzature nel camino • troppe curve • cattiva coibentazione • sezione troppo piccola |
| | Mancanza d'aria nell'ambiente. | Creare un'apertura adeguata per l'aria. |
| | Legna umida o di eccessivo spessore. | Usare legna di pezzatura minore e più stagionata. |
| Il combustibile brucia troppo in fretta, combustione incontrollata. | Eccessivo tiraggio. | Ridurre il tiraggio della canna fumaria adottando un dispositivo adeguato (es. regolatore di tiraggio). |
| Le maniglie si sono deformate. Rottura dei componenti all'interno della camera di combustione. | Eccessivo consumo di legna oltre a quanto prescritto nel presente manuale. | Contattare un centro assistenza per il ripristino dell'apparecchio a pagamento e in seguito utilizzare l'apparecchio come prescritto nel presente manuale e attenersi a tutte le prescrizioni fornite. |
| | Uso non corretto dell'apparecchio. | |
| | Pulizia dell'apparecchio assente o scarsa. | |

QUALORA I RIMEDI PROPOSTI PER RISOLVERE LE ANOMALIE NON PORTASSERO ALLA SOLUZIONE CONSIGLIAMO DI CONTATTARE UN SERVIZIO DI ASSISTENZA TECNICA SPECIALIZZATO.

9 – CONDIZIONI DI GARANZIA**PUNTO 1A**

Ogni prodotto Thermorossi è accompagnato da questo certificato di garanzia. La presente garanzia deve intendersi come **garanzia convenzionale** ai sensi dell'art. 133 del Decreto legislativo 6 settembre 2005 n. 206 (cd. Codice del consumo). Con la presente garanzia non vengono in alcun modo pregiudicati i diritti espressamente previsti a favore del consumatore dalla normativa sulle vendite dei beni mobili di consumo, D.lgs. n. 206/2005. Il consumatore potrà pertanto sempre far valere tali diritti nei confronti del venditore, alle condizioni e nei termini previsti dalla citata normativa e dalla presente garanzia convenzionale.

La garanzia è soggetta alla condizione che il prodotto sia acquistato per scopi domestici (ossia il soggetto sia qualificabile come consumatore ai sensi art. 3 comma 1 lett. A decreto legislativo 206/2005) e, comunque, non nell'ambito di attività imprenditoriali o professionali. Salvi i casi di legge, è onere dell'interessato dimostrare la difettosità e nel caso risulti la piena funzionalità del prodotto non verrà riconosciuta alcuna garanzia sull'intervento. La garanzia viene riconosciuta solo se il prodotto è installato, utilizzato e soggetto a manutenzione, rispettando tutte le indicazioni riportate nel manuale di uso, manutenzione e installazione fornito a corredo del prodotto.

Il presente certificato di garanzia vale esclusivamente per le parti qui menzionate.

La presente garanzia ha validità di 24 mesi sul prodotto, ad esclusione dei componenti esclusi espressamente dal punto 1C della presente garanzia. Non spetta a Thermorossi dimostrare la piena funzionalità dell'impianto cui il prodotto è collegato, che resta di spettanza del cliente. La garanzia opera salvo i limiti e le esclusioni precisati nel presente certificato di garanzia ed esclusivamente alle condizioni qui riportate. In ogni caso, per far valere la garanzia, il cliente dovrà denunciare per iscritto il difetto di conformità al venditore entro il termine di due mesi dalla data della scoperta, a pena di decadenza. Spetta all'interessato dimostrare che la presente garanzia deve intendersi ancora valida, e ciò attraverso un documento di consegna rilasciato dal venditore o da altro documento probante (ricevuta fiscale, scontrino di cassa o similari...), che riporti il nominativo del venditore, gli estremi identificativi del prodotto (es. codice modello), la data in cui è stata effettuata la vendita e quella di consegna se successiva.

Ai fini dell'operatività della garanzia, pertanto, è necessario che la documentazione di cui sopra sia conservata dal consumatore ed esibita al momento dell'intervento sul prodotto. La presente garanzia è valida solamente alle seguenti condizioni:

- tutte le operazioni di installazione e collegamento del prodotto siano effettuate da personale qualificato ai sensi di legge che dovrà rilasciare opportuna dichiarazione di conformità di esecuzione dei lavori alla regola dell'arte e seguendo scrupolosamente le indicazioni riportate nel manuale di uso, manutenzione e installazione fornito all'interno del prodotto e le normative in materia di impianti e sicurezza.
- tutte le operazioni di utilizzo del prodotto, così come la manutenzione periodica, devono essere effettuate secondo le prescrizioni e indicazioni riportate nel manuale di uso, manutenzione e installazione fornito a corredo del prodotto.
- tutti gli interventi di riparazione del prodotto devono essere eseguiti da personale dei centri di assistenza autorizzati da Thermorossi S.p.A.;
- i ricambi, così come gli accessori e i materiali di consumo utilizzati, devono essere esclusivamente quelli originali Thermorossi.

La garanzia (**dove presente**) sul **corpo vetrificato** ha una durata di 8 anni dalla data della fattura.

La garanzia (**dove presente**) sul **corpo bagnato standard** ha una durata di 4 anni dalla data della fattura.

Sia la garanzia sul corpo vetrificato sia la garanzia sul corpo bagnato standard, se previste, coprono solo le superfici interne alla camera di combustione e a contatto con i gas della combustione, salvo i limiti e le esclusioni precisati nel presente certificato di garanzia ed esclusivamente alle condizioni qui riportate. Non si applica se il prodotto non è stato installato da un tecnico qualificato che abbia verificato quali idonee tutte le caratteristiche dell'impianto. Tali caratteristiche devono essere conformi a quanto previsto in termini di legislazione in materia di impianti e sicurezza. Non si applica se il prodotto viene collegato in un impianto che possa originare corrosioni, incrostazioni o rotture provocate da correnti vaganti, condense, aggressività o acidità dell'acqua, trattamenti disincrostanti effettuati impropriamente, mancanza d'acqua, depositi di fanghi o calcare. L'eventuale mancato collegamento del circolatore d'impianto alla morsettiera dedicata, presente nel generatore, fa decadere immediatamente la garanzia. L'impianto deve necessariamente garantire una temperatura dell'acqua sul ritorno superiore ai 55°C.

PUNTO 1B

Sono esclusi dalla presente garanzia i componenti danneggiati per fattori e/o eventi esterni al prodotto.

La garanzia non si applica per danni causati da: eccessivo o scarso tiraggio della canna fumaria rispetto a quello richiesto, mancanza di manutenzione, mancata pulizia dell'apparecchio, agenti atmosferici e chimici, corrosione di qualsiasi tipo e/o natura, sovraccarichi di combustibile, incendio, pulizia, manomissioni del prodotto, parti danneggiate per sovra-temperatura da carente manutenzione o eccesso di carica del combustibile.

PUNTO 1C

Sono esclusi dalla garanzia i seguenti componenti: vetro porta ceramico, parti in maiolica, materiali refrattari, particolari verniciati o con trattamenti galvanici, particolari smaltati, guarnizioni, pomelli, maniglie, termometri ed in genere i materiali di consumo. L'eventuale sostituzione in garanzia non comporta un nuovo decorso della garanzia convenzionale o una sua proroga. Variazioni cromatiche sulle ceramiche e presenza di cavilli o puntini non costituiscono motivo di contestazione perché fanno parte delle caratteristiche naturali degli stessi materiali. Tutte le parti che dovessero risultare difettose a causa di negligenza o trascuratezza d'uso, di danni da trasporto, di errata manutenzione, di installazione non conforme, non sono coperte da garanzia.

PUNTO 1E

La presente garanzia è valida solamente per il territorio italiano. Per la verifica del centro di assistenza più vicino, si prega di consultare il sito ufficiale di Thermorossi al seguente indirizzo: www.thermorossi.com.

PUNTO 2A

Nel caso di mancato funzionamento del prodotto, l'assistenza tecnica attiverà il proprio servizio quanto prima. A tale proposito non è riconosciuto alcun indennizzo per avarie o conseguenti alla sosta forzata del prodotto. Riparazioni o sostituzioni eseguite in

WAIR10

applicazione di detta garanzia convenzionale non comportano un nuovo decorso della garanzia convenzionale o una sua proroga. Qualora sia possibile e non eccessivamente oneroso per Thermorossi, quest'ultima provvederà alla riparazione del prodotto. La sostituzione dell'apparecchiatura potrà avere luogo solo nell'ipotesi in cui sia oggettivamente impossibile la riparazione o che questa risulti eccessivamente onerosa rispetto alla sostituzione. La sostituzione del prodotto non potrà avvenire nel caso in cui fattori esterni provochino malfunzionamenti evidenti. Ai fini dell'operatività della presente garanzia convenzionale, la sostituzione dell'apparecchiatura deve ritenersi eccessivamente onerosa qualora imponga spese irragionevoli rispetto alla riparazione, tenuto conto del valore che il bene avrebbe se non vi fosse difetto di conformità, dell'entità del difetto di conformità e dell'eventualità che il rimedio alternativo possa essere esperito senza notevoli inconvenienti per il consumatore. Nel caso in cui su richiesta del cliente, sia effettuato un intervento tecnico da parte del personale dei centri di assistenza tecnica e non operi la presente garanzia (ad es. perché la presente garanzia non potrà ritenersi operante, o per mancato invio del certificato di garanzia da parte del cliente nei termini o perché componente escluso dalla presente garanzia), i costi dell'intervento saranno a totale carico del cliente. Tali costi di intervento prevedono:

L'addebito del diritto di chiamata, della manodopera e degli eventuali pezzi da sostituire. Tali costi ammonteranno ad un importo ragionevole e potranno essere richiesti preventivamente dal cliente al centro di assistenza. In ogni caso, si precisa che gli interventi richiesti come "in garanzia", ma che dovessero poi risultare secondo la dichiarazione ed analisi effettuata dal centro di assistenza come dovuti a manomissioni, negligenza o modifica di installazione, mancata pulizia o comunque non rientranti nella copertura della presente garanzia convenzionale, prevedono:

L'addebito del diritto di chiamata, della manodopera e degli eventuali pezzi da sostituire. Tali costi ammonteranno ad un importo ragionevole e potranno essere preventivamente richiesti dal cliente al centro di assistenza.

PUNTO 2B

Thermorossi S.p.A. declina ogni responsabilità per eventuali danni che possono, direttamente o indirettamente, derivare a persone, animali, cose, per cause o in dipendenza di installazione non totalmente corrispondenti alle normative vigenti e/o di installazione, uso e manutenzione non totalmente corrispondenti a tutte le istruzioni contenute nel libretto di installazione uso e manutenzione che accompagna il prodotto.



THERMOROSSI 

Fire Lovers

THERMOROSSI S.p.A.

Via Grumolo, 4 (Z.I.) 36011 Arsiero (VI) - ITALY

Fax 0445.741657 - www.thermorossi.com - info@thermorossi.it